

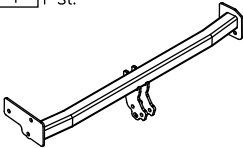









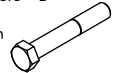

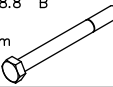

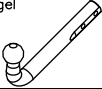

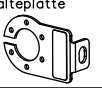

Zubehör:

Pos. 1 Tragarme der Anhängerkupplung 1 St.	Pos. 5 Halter links 1 St.	Pos. 10 Schraube 8.8 B 2 St. M12x75mm	Pos. 15 Unterlegscheibe 2 St. ø 13 mm
			
	Pos. 6 Lasche mit die Muttern 1 St.	Pos. 11 Schraube 8.8 B 4 St. M10x100mm	Pos. 16 Unterlegscheibe 8 St. ø 10,5 mm
			
Pos. 2 Kupplungskugel 1 St.	Pos. 7 Flache mit die Muttern 1 St.	Pos. 12 Schraube 8.8 B 4 St. M10x40mm	Pos. 17 Federring 2 St. ø 12,2 mm
			
Art.nr-KL1C24			
Pos. 3 Steckdosenhalteplatte 1 St.	Pos. 8 Distanzhülse 4 St. ø17,2xø2,35mm L=63mm	Pos. 13 Mutter 8 B 2 St. M12	Pos. 18 Federring 8 St. ø 10,2 mm
			
Art.nr-BL1C24			
Pos. 4 Halter rechts 1 St.	Pos. 9 Unterlegscheibe 4 St. ø30xø10.5x2.5mm	Pos. 14 Mutter 8 B 5 St. M10	Pos. 19 Kugelschutz 1 St.
			

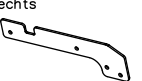

PPUH AUTO-HAK Sp.J.

Produkcja Zaczepów Kulowych
Henryk & Zbigniew Nejman
76-200 SŁUPSK ul. Słoneczna 16K
tel/fax (059) 8-414-414; 8-414-413
E-mail: office@autohak.com.pl
www.autohak.com.pl

Anhängerkupplung

Klasse: **A50-X** Katalog nr **C24**
zugelassen zur Montage an folgenden Fahrzeugtypen:
Hersteller: **FORD**
Modell: **FIESTA**
Typ: **COURIER, VAN (J3S, J5S)**
ab Bj. 02.1996 bis 12.2002

Technische Daten:
D – Wert : **5,79 kN**
Max. Masse Anhänger: **900 kg**
Max. Stützlast: **50 kg**

Homologationsnummer gemäß der Direktive 94/20/EG: e20*94/20*0479*00

EINLEITUNG

Die Anhängerkupplung erfüllt die Vorschriften der Verkehrssicherheit. Sie beeinflusst die Fahrsicherheit und daher ist ausschließlich nur vom Fachpersonal zu montieren. Es dürfen keinesfalls Konstruktionsänderungen vorgenommen werden. Sonst erlischt die Verwendungszulassung.

Falls es eine Isolationsschicht oder Fahrzeugunterbodenschutz gibt, wo die Anhängerkupplung befestigt wird, so sind diese zu entfernen. Andere Karosseriestellen und gebohrte Löcher sind mit der Antikorrosionsfarbe anzustreichen.

Für die Belastungswerte gelten die vom Fahrzeughersteller angegebenen Daten bzw. max. Masse der Anhänger und max. Stützlast. Dabei dürfen die Höchstkenwerte der Anhängerkupplung nicht überschritten werden.

D-Wert Formel:

$$\frac{\text{max. Masse Anhänger [kg]} \times \text{Max. Fahrzeuggesamtgewicht [kg]}}{\text{max. Masse Anhänger [kg]} + \text{Max. Fahrzeuggesamtgewicht [kg]}} \times \frac{9,81}{1000} = D \text{ [kN]}$$

MONTAGE - und BETRIEBSANLEITUNG DER ANHÄNGEKUPPLUNG

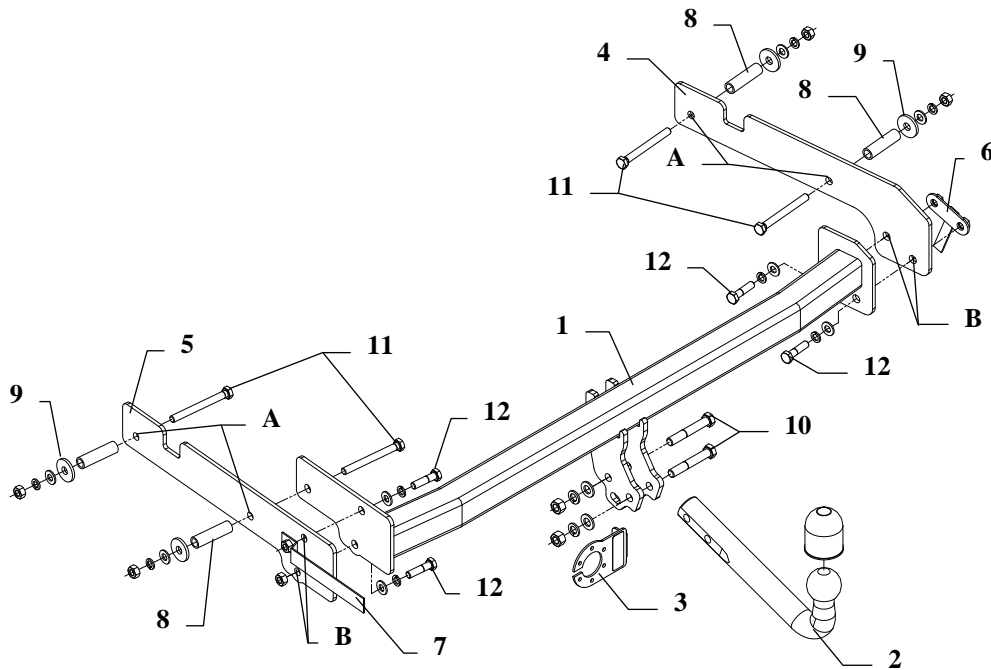

Die Anhängerkupplung (Katalognummer **C24**) ist für folgende Fahrzeugtypen zugelassen: **FORD FIESTA COURIER, VAN (J3S, J5S)** ab 02.1996 bis 12.2002, dient zum ziehen der Anhänger mit der Gesamtlast von **900 kg** und der Kugelstützlast von max. **50 kg**.

VON DEM HERSTELLER

Die Zuverlässigkeit der Anhängerkupplung ist jedoch auch von der ordnungsgemäßen Montage und der richtigen Nutzung abhängig. Daher werden Sie gebeten, sorgfältig die folgende Montageanleitung zu lesen und sich an die entsprechenden Anweisungen zu beachten.

Die Anhängerkupplung muss an den vom Fahrzeughersteller vorgeschriebenen Befestigungsstellen montiert werden.

Anbauanleitung

1. Die Stoßstange demontieren. Das Ersatzrad wegnehmen.
2. Den Nachschalldämpfer von der hinteren Aufhängung herunter lassen.
3. Den Halter der Anhängerkupplung (Pos.5) an den Längsträger von innen (linke Seite) so anlegen, dass sein oberer Rand den Boden des Fahrzeuges berührt. Dann durch die Löcher (Pos.A) mit dem Bohrer $\varnothing 11\text{mm}$ durchbohren. Die Außenwand des Längsträgers mit dem Bohrer $\varnothing 17,5\text{mm}$ vergrößern. Die Löcher durch die Löcher (Pos.B) nur in einer Wand des Längsträgers mit dem Bohrer $\varnothing 11\text{mm}$ ausführen.
4. Den Halter der Anhängerkupplung (Pos.4) an den Längsträger von innen (rechte Seite) so anlegen, dass sein oberer Rand den Boden des Fahrzeuges berührt. Dann durch die Löcher (Pos.A) mit dem Bohrer $\varnothing 11\text{mm}$ durchbohren. Die Außenwand des Längsträgers mit dem Bohrer $\varnothing 17,5\text{mm}$ vergrößern. Die Löcher durch die Löcher (Pos.B) nur in einer Wand des Längsträgers mit dem Bohrer $\varnothing 11\text{mm}$ ausführen.
5. Die Distanzhülsen $L=63\text{mm}$ (Pos.8) in die gebohrten Löcher $\varnothing 17,5\text{mm}$ hinein schieben, dann die Schrauben $M10 \times 100\text{mm}$ (Pos.11) mit den Unterlegscheiben (Pos.9) (wie auf der Zeichnung gezeigt) anlegen und verschrauben.
6. Die Tragarme der Anhängerkupplung (Pos.1) an die auf diese Art und Weise vorbereiteten Halter (Pos.4 u. 5) anlegen und mit den Schrauben $M10 \times 40\text{mm}$ (Pos.12) verschrauben. Die komplexen Mutter (Pos. 6) verwenden, die durch das Loch im Halter des Rahmens (linke Seite) und die Mutter auf dem Ausleger (Pos.7) in das Loch im hinteren Teil des Fahrzeuges, durch das man die Stoßstange zudreht, hinein zu schieben sind.
7. Die Stoßstange montieren.
8. Die Kupplungskugel (Pos.2) und den Steckdosenplatter (Pos.3) mit den mitgelieferten Schrauben $M12 \times 75\text{mm}$ (Pos.10) anbringen.
9. Alle Schrauben gemäß den Angaben in der Tabelle festziehen.
10. Die Elektroinstallation gemäß der Bedienungsanleitung des Herstellers anschließen.
11. Falls nötig, den durch die Montage beschädigten Farbanstrich an der Anhängerkupplung ausbessern.

Drehmomente für Schrauben und Muttern 8.8:

M6 - 11 Nm	M 8 - 25 Nm	M 10 - 50 Nm
M 12 - 87 Nm	M 14 - 138 Nm	M16 - 210 Nm

ACHTUNG

- Nach dem Anbau der Anhängerkupplung sind die nationalen Vorschriften zur Anbauabnahme und zur Änderung der Fahrzeugpapiere zu beachten.
- Das Fahrzeug sollte mit seitlichen Blinkern und Rückspiegeln, deren Abstand mindestens der Anhängerbreite entspricht, ausgestattet werden.
- Alle Befestigungsschrauben sind nach ca. 1 000 km Anhängerbetrieb zu prüfen und nachzuziehen.
- Die Kugel der Anhängerkupplung ist sauber zu halten und zu fetten.

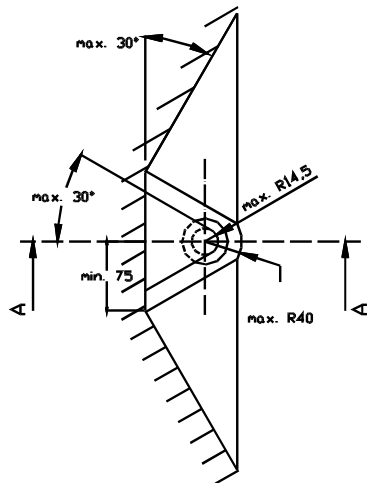
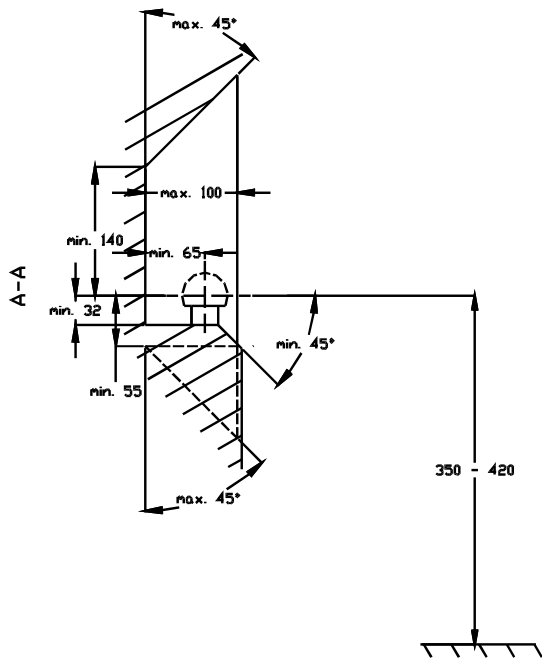

- (D)** Der Freiraum nach Anhang VII, Abbildung 30 der Richtlinie 94/20/EG ist zu gewährleisten.
- (CZ)** Volný prostor ve smyslu Přílohy VII, obr. 30 Směrnice č. 94/20/EG musí být zaručen.
- (F)** L' espace libre doit être garanti conformément à l'annexe VII, illustration 30 de la directive 94/20/ CE.
- (GB)** The clearance specified in apendix VII, diagram 30 of guideline 94/20/EC must be guaranteed.
- (PL)** Zagwarantować swobodną przestrzeń zgodnie z załącznikiem VII, rysunek 30 dyrektywy 94/20/CE.
- (SK)** Volný priestor v zmysle Prílohy VII, obr. 30 Smernice 94/20/EC musí byť zaručená.

- (D)** * bei zulässigem Gesamtgewicht des Fahrzeuges
- (CZ)** * při celkové přípustné hmotnosti vozidla
- (F)** * pour poids total en charge autorisé du véhicule
- (GB)** * at gross vehicle weight rating
- (PL)** * przy dopuszczalnym ciężarze całkowitym pojazdu
- (SK)** * pri celkovej prípustnej hmotnosti vozidla

FITTING INSTRUCTION

Clamp mark in acc. with		Cables joining
ISO	PN	
1	L	Left directional lights
2	+	Rear fog lights
3	31	Ground
4	R	Right directional lights
5	58R	Right side parking lights
6	54	Stoplights
7	58L	Left side parking lights

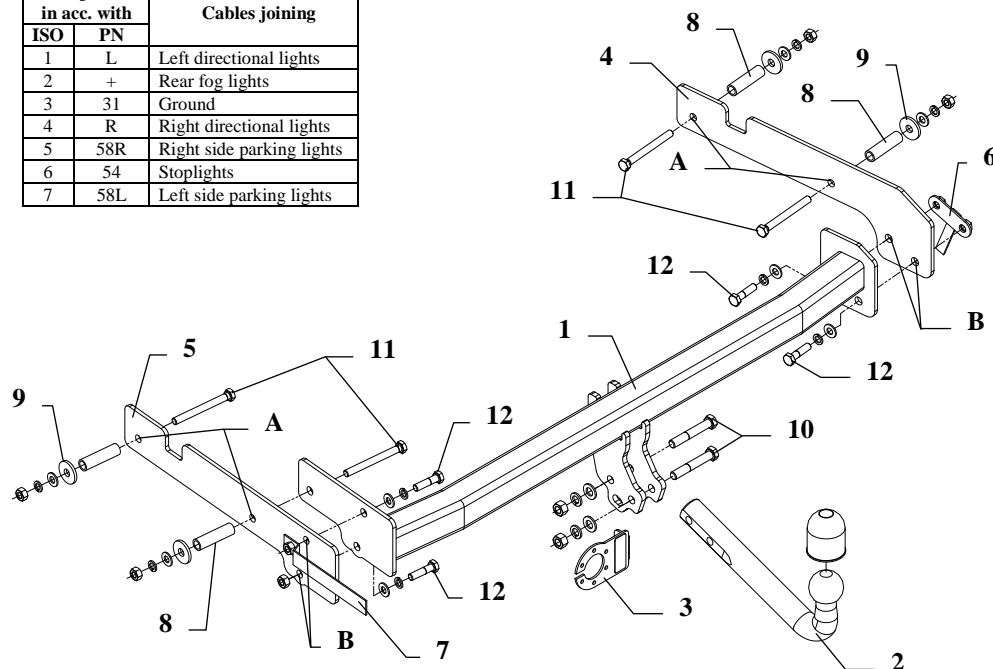

This towing hitch is designed to assembly in following cars:
FORD FIESTA COURIER delivery van (J3S, J5S), produced since 02.1996 till 12.2002, catalogue no. **C24** and is prepared to tow trailers max total weight **900 kg** and max vertical load **50 kg**.

From manufacturer

Thank you for buying our product. Their reliability has been confirmed in many tests. Reliability of towing hitch depends also on correct assembly and right operation. For this reasons we kindly ask to read carefully this instruction and apply to hints.

The towing hitch should be install in points described by a car producer.

The instruction of the assembly

1. Disassemble the bumper. Take out the spare wheel.
2. Get lower the muffler from the last handle.
3. To the internal side of the chassis member (left side) apply the bracket of the towing hitch (pos. 5) that way, so its upper edge touch to the floor of the car. Then, through holes (pos. A) drill throughly with the bit $\varnothing 11$ mm. Then the external side of the chassis member drill with the bit $\varnothing 17,5$ mm. Through holes (pos. B) drill holes (only in one side of the chassis member) with the bit $\varnothing 11$ mm.
4. To the internal side of the chassis member (right side) apply the bracket of the towing hitch (pos. 4) that way, so its upper edge touch to the floor of the car. Then, through holes (pos. A) drill throughly with the bit $\varnothing 11$ mm. Then the external side of the chassis member drill with the bit $\varnothing 17,5$ mm. Through holes (pos. B) drill holes (only in one side of the chassis member).
5. Into so prepared holes $\varnothing 17,5$ mm insert distance sleeves L=63mm (pos. 8). Then fix using bolts M10x100mm (pos. 11). Use washers (pos. 9) as showed on the drawing.
6. To so prepared brackets (pos. 4 and 5) apply the main bar of the towing hitch (pos. 1) and fix with bolts M10x40mm (pos. 12). Use joint nuts (pos. 6), which one ought to insert through hole in the handle of the frame (right side). Use jib with the nut (pos. 7), which one ought to insert through hole in back piece (through this hole one install the bumper).
7. Install the bumper.
8. Fix tow-ball (pos. 2) and socket plate (pos. 3) by bolts M12x75mm (pos. 10) from accessories.
9. Tighten all bolts according to the torque shown in the table.
10. Connect electric wires of 7-poles socket according to the instruction of the car. (Recommend to make at authorized service station).
11. Complete paint layer damaged during installation.

Torque settings for nuts and bolts (8,8):	
M 8 - 25 Nm	M 10 - 55 Nm
M 12 - 85 Nm	M 14 - 135 Nm











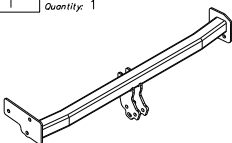
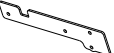



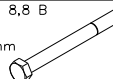

NOTE

After install the towing hitch you should get adequate note in registration book (at authorised service station).The car should be equipped with:

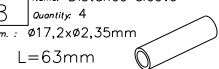
- Indicators
- Tow mirrors

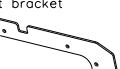
After 1000km check all screws. The ball of towing hitch must be always kept clear and conserve with a grease.

Towing hitch accessories:

Pos. 1	Name: Main bar Quantity: 1	Pos. 5	Name: Left bracket Quantity: 1	Pos. 10	Name: Bolt 8,8 B Quantity: 2 Dim.: M12x75mm	Pos. 15	Name: Plain washer Quantity: 2 Dim.: Ø 13 mm
							
		Pos. 6	Name: Jib with nuts 2xM10 Quantity: 1	Pos. 11	Name: Bolt 8,8 B Quantity: 4 Dim.: M10x100mm	Pos. 16	Name: Plain washer Quantity: 8 Dim.: Ø 10,5 mm
							
Pos. 2	Name: Tow ball Quantity: 1	Pos. 7	Name: Jib with nut M10 Quantity: 1	Pos. 12	Name: Bolt 8,8 B Quantity: 4 Dim.: M10x40mm	Pos. 17	Name: Spring washer Quantity: 2 Dim.: Ø 12,2 mm
							
Pos. 3	Name: Socket plate Quantity: 1	Pos. 8	Name: Distance sleeve Quantity: 4 Dim.: Ø17,2xØ2,35mm L=63mm	Pos. 13	Name: Nut 8 B Quantity: 2 Dim.: M12	Pos. 18	Name: Spring washer Quantity: 8 Dim.: Ø 10,2 mm
							
Pos. 4	Name: Right bracket Quantity: 1	Pos. 9	Name: Washer Quantity: 4 Dim.: Ø35xØ12x4mm	Pos. 14	Name: Nut 8 B Quantity: 5 Dim.: M10	Pos. 19	Name: Ball cover Quantity: 1
							



PPUH AUTO-HAK S.J.

Produkcja Haków Holowniczych
Henryk & Zbigniew Nejman
76-200 SŁUPSK ul. Słoneczna 16K
tel/fax (059) 8-414-414; 8-414-413
E-mail: office@autohak.com.pl
www.autohak.com.pl

Towing hitch (without electrical set)

Class: **A50-X** Cat. no. **C24**

Designed for:

Manufacturer: **FORD**

Model: **FIESTA COURIER**

Type: **delivery van (J3S, J5S)**

produced since 02.1996 till 12.2002

Technical data:

D-value: 5,79 kN

maximum trailer weight: **900 kg**

maximum vertical cup load: **50 kg**

Approval number according to Directive 94/20/EC: **e20*94/20*0479*00**

Foreword

This towing hitch is designed according to rules of safety traffic regulations. The towing hitch is a safety component and can be install only by qualified personnel. Any alteration or conversion of the towing hitch is prohibited and would lead to cancellation of design certification. Remove insulating compound and underseal from vehicle (if present) in the area of the matting surfaces of the towing hitch.

The vehicle manufacturer's specifications regarding trailer load and max. vertical cup load are decisive for driving whereat values for the towing hitch cannot be exceeded.

D-value formula:

$$\frac{\text{Max trailer weight [kg]} \times \text{Max vehicle weight [kg]}}{\text{Max trailer weight [kg]} + \text{Max vehicle weight [kg]}} \times \frac{9,81}{1000} = D \text{ [kN]}$$

INSTRUCTION

De montage et d'exploitation du dispositif d'attelage à boule

Désignation de borne selon la norme		Connexion des câbles
ISO	PN	
1	L	Pour indicateurs de direction gauche
2	+	Feux de brouillard arrière
3	31	Au poids du véhicule
4	R	Pour indicateurs de direction droite
5	58R	Feux de circulation droites
6	54	Pour feux de freinage
7	58L	Feux de circulation gauches

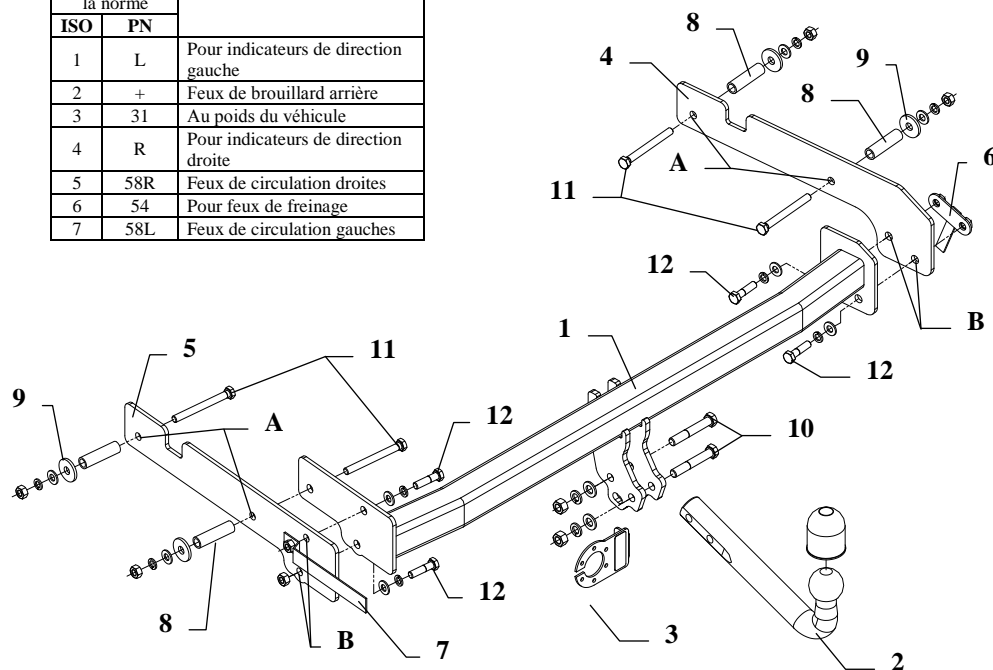

Le dispositif d'attelage à boule est conçu pour être monté dans la voiture: **FORD FIESTA COURIER, VAN (J3S, J5S)**, produit à partir de 02.1996 au 12.2002, numéro de catalogue **C24** et est utilisé pour tirer des remorques du poids total **900 kg** et de la pression totale sur la boule max **50 kg**.

DE LA PART DU FABRICANT

Merci d'avoir choisi le dispositif d'attelage à boule produit par notre société. Son fiabilité a été confirmée dans de nombreux tests et par les opinions des clients satisfaits. Toutefois, la fiabilité des dispositifs d'attelage à boule dépend aussi d'installation et d'exploitation correcte. Pour cette raison, nous vous demandons de lire attentivement cette instruction de montage et de respecter les conseils.

Le dispositif d'attelage à boule doit être monté dans des emplacements prévus à ce but par le fabricant de voiture.

Instructions de montage

- Démonter le pare-chocs. Enlever la roue de secours.
- Abaisser le silencieux de suspension arrière.
- Placer l'appui de l'attelage (pos.5) au côté intérieur du longeron (côté gauche) de manière que son bord supérieur touche le plancher du véhicule. Percer avec la mèche $\varnothing 11\text{mm}$ à travers des trous (pos.A). Ensuite, percer la paroi externe du longeron avec la mèche $\varnothing 17,5\text{mm}$. Percer les trous avec la mèche $\varnothing 11\text{mm}$ à travers des trous (pos.B) uniquement dans une seule paroi du longeron.
- Placer l'appui de l'attelage (pos.4) au côté intérieur du longeron (côté droit) de manière que son bord supérieur touche le plancher du véhicule. Percer avec la mèche $\varnothing 11\text{mm}$ à travers des trous (pos.A). Ensuite, percer la paroi externe du longeron avec la mèche $\varnothing 17,5\text{mm}$. Percer les trous à travers des trous (pos.B) uniquement dans une seule paroi du longeron.
- Glisser les douilles d'écartement $L=63\text{mm}$ (pos. 8) dans les trous effectués $\varnothing 17,5\text{mm}$ ensuite placer les vis $M10 \times 100\text{mm}$ (pos. 11) avec les rondelles (pos. 9) comme indiqué sur le dessin.
- Placer la poutre principale de l'attelage (pos.1) aux appuis ainsi préparés (pos.4 et 5) et serrer à l'aide des vis $M10 \times 40\text{mm}$ (pos. 12). Utiliser les écrous (pos.6) qui doivent être glissés à travers du trou dans la poignée de châssis (côté droit) et l'écrou sur le bras-support (pos.7) qui doit être glissé à travers du trou dans le panneau arrière, à travers duquel on fixe le pare-chocs.
- Monter le pare-chocs.
- Serrer la boule de l'attelage (pos.2) avec la tôle sous la prise (pos.3) à l'aide des vis $M12 \times 75\text{mm}$ (pos. 10).
- Serrer toutes les vis aux couples de serrage, comme indiqué dans le tableau.
- Connecter les câbles de la prise 7 – à l'installation électrique en conformité avec les instructions d'une usine automobile (recommandé la mise en œuvre d'une station-service autorisée).
- Remplir des pertes de peinture causées durant l'installation.

Couples de serrage recommandé pour les vis et les écrous 8,8:

M6 - 11 Nm	M 8 - 25 Nm	M 10 - 50 Nm
M 12 - 87 Nm	M 14 - 138 Nm	M16 - 210 Nm

Attention

Après le montage du dispositif d'attelage à boule, il faut obtenir l'inscription dans le certificat d'immatriculation de véhicule à la station de contrôle technique, adéquate au domicile.

Le véhicule doit être équipé de :

- indicateurs de direction latéraux
 - retroviseurs extérieurs, elles doivent couvrir au moins la largeur de remorque
- Vérifier le serrage de toute la boulonnerie après 1 000 km de traction.

La boule d'attelage doit être maintenue propre et conservée de graisse consistente.

Équipement du dispositif d'attelage à boule:

Pos. 1 Poutre principale Nombre de pièces: 1	Pos. 5 Appui gauche Nombre de pièces: 1	Pos. 10 Vis 8,8 B M12x75mm Nombre de pièces: 2	Pos. 15 Rondelle ø13mm Nombre de pièces: 2
	Pos. 6 Bras-support avec les écrous 2xM10 Nombre de pièces: 1	Pos. 11 Vis 8,8 B M10x100mm Nombre de pièces: 4	Pos. 16 Rondelle ø10,5mm Nombre de pièces: 8
Pos. 2 Boule d'attelage Nombre de pièces: 1	Pos. 7 Bras-support avec les écrous M10 Nombre de pièces: 1	Pos. 12 Vis 8,8 B M10x40mm Nombre de pièces: 4	Pos. 17 Rondelle grower ø12,2mm Nombre de pièces: 2
Pos. 3 Support de prise Nombre de pièces: 1	Pos. 8 Douille d'écartement ø17,2xø2,35mm L=63mm Nombre de pièces: 4	Pos. 13 Ecrrou 8 B M12 Nombre de pièces: 2	Pos. 18 Rondelle grower ø10,2mm Nombre de pièces: 8
Pos. 4 Appui droit Nombre de pièces: 1	Pos. 9 Rondelle ø37xø13x3mm Nombre de pièces: 4	Pos. 14 Ecrrou 8 B M10 Nombre de pièces: 5	Pos. 19 Protecteur de la boule Nombre de pièces: 1



PPUH AUTO-HAK z.J.

Fabrication des dispositifs d'attelage à boule
Henryk & Zbigniew Nejman
76-200 SŁUPSK ul. Słoneczna 16K
tel/fax +48 (59) 8-414-414; 8-414-413
E-mail: office@autohak.com.pl
www.autohak.com.pl

Dispositif d'attelage à boule sans équipement électrique

Classe: **A50-X** Numéro de catégorie: **C24**

Conçu pour être monté dans un véhicule:

Fabricant: **FORD**

Modèle: **FIESTA COURIER**

Type: **VAN (J3S, J5S)**

Produit à partir de 02.1996 au 12.2002

Caractéristiques techniques:

Valeur de puissance **D: 5,79 kN**

Poids maximal de remorque: **900 kg**

Pression max autorisée sur la boule d'attelage: **50 kg**

Numéro d'homologation conforme à la Directive 94/20/CE:

e20*94/20*0479*00

Information préliminaire

Le dispositif d'attelage à boule est conçu en conformité avec les principes de sécurité de la circulation route. Le dispositif d'attelage à boule est un facteur qui influence la sécurité routière et peut être installé uniquement par du personnel qualifié.

Toute modification sur la construction du dispositif d'attelage est interdite. Cela entraîne l'annulation de l'autorisation de mise en circulation. S'il y en a une, enlever le mastic isolant ou la couche de protection au châssis, à proximité de la surface d'appui du crochet. Appliquer une couche de protection antirouille sur les parties nues de la carrosserie et sur les trous.

Les informations contraignantes quant aux valeurs des charges sont celles, fournies par le constructeur de véhicule, ou le poids maximal de remorque et pression max autorisée sur la boule d'attelage. Les valeurs des paramètres du dispositif ne peuvent pas être dépassées.

La formule pour calculer la puissance D:

$$\frac{\text{poids maximum de remorque [kg]} \times \text{poids maximum de véhicule [kg]}}{\text{poids maximum de remorque [kg]} + \text{poids maximum de véhicule [kg]}} \times \frac{9,81}{1000} = D \text{ [kN]}$$

INSTRUKCJA montażu i eksploatacji zaczepu kulowego

Oznaczenie zacisku wg		Łączenie przewodów
ISO	PN	
1	L	Kierunkowskazy lewe
2	+	Tylne światła przeciwmgłowe
3	31	Masa
4	R	Kierunkowskazy prawe
5	58R	Światła pozycyjne prawe
6	54	Światła hamowania
7	58L	Światła pozycyjne lewe

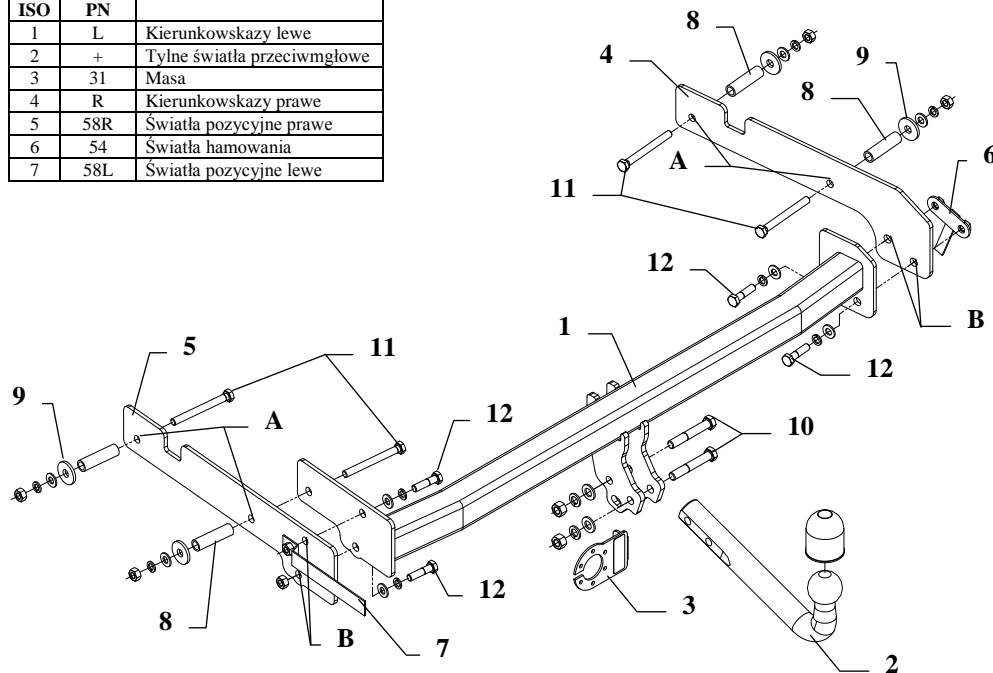

Zaczep kulowy przeznaczony jest do zamontowania w samochodzie: **FORD FIESTA COURIER dostawczy, VAN (J3S, J5S)**, produkowanym od 02.1996r. do 12.2002r., numer katalogowy **C24** i służy do ciągnięcia przyczep o masie całkowitej do **900 kg** i nacisku na kulę max **50 kg**.

OD PRODUCENTA

Dziękujemy za wybór produkowanego przez naszą firmę zaczepu kulowego. Jego niezawodność została potwierdzona licznymi testami oraz opiniami zadowolonych klientów. Jednakże niezawodność zaczepów kulowych jest zależna również od prawidłowego montażu oraz prawidłowej eksploatacji. Z tego powodu prosimy Państwa o staranne przeczytanie niniejszej instrukcji montażu oraz przestrzeganie zawartych wskazówek.

Zaczep należy zamontować w miejscach do tego celu przeznaczonych przez producenta samochodu.

Kolejność czynności przy montażu

- Zdemontować zderzak. Wyjąć koło zapasowe.
- Opuścić tłumik z tylnego zawiesia.
- Do wewnętrznej strony podłużnicy (lewa strona) przyłożyć wspornik zaczepu (poz. 5) tak aby jego górna krawędź dotykała do podłogi samochodu, a następnie przez otwory (poz. A) przewiercić przelotowo wiertłem $\varnothing 11\text{mm}$, po czym zewnętrzną ściankę podłużnicy rozwiertać wiertłem $\varnothing 17,5\text{mm}$. Przez otwory (poz. B) przewiercić otwory tylko w jednej ścianie podłużnicy wiertłem $\varnothing 11\text{mm}$.
- Do wewnętrznej strony podłużnicy (prawa strona) przyłożyć wspornik zaczepu (poz. 4) tak aby jego górna krawędź dotykała do podłogi samochodu, a następnie przez otwory zaczepu (poz. A) przewiercić przelotowo wiertłem $\varnothing 11\text{mm}$, po czym przewiercić zewnętrzną ściankę podłużnicy wiertłem $\varnothing 17,5\text{mm}$. Przez otwory (poz. B) przewiercić otwory tylko w jednej ścianie podłużnicy.
- W tak przygotowane otwory $\varnothing 17,5\text{mm}$ wsunąć tulejki dystansowe $L=63\text{mm}$ (poz. 8), a następnie przyłożyć śruby $M10 \times 100\text{mm}$ (poz. 11) z podkładkami (poz. 9) jak pokazano na rysunku.
- Do tak przygotowanych wsporników (poz. 4 i 5) przyłożyć belkę główną zaczepu (poz. 1) i skrócić śrubami $M10 \times 40\text{mm}$ (poz. 12). Wykorzystać nakrętki zespolone (poz. 6), które należy wsunąć przez otwór w uchwycie ramy (prawa strona) oraz nakrętkę na wysięgniku (poz. 7), którą należy wsunąć w otwór w tylnym płacie, przez który przykręca się zderzak.
- Zamontować zderzak.
- Przykręcić część kulistą zaczepu (poz. 2) wraz z blachą pod gniazdo (poz. 3) śrubami $M12 \times 75\text{mm}$ (poz. 10) z wyposażenia.
- Dokręcić wszystkie śruby momentem jak podano w tabelce.
- Podłączyć przewody z gniazdka 7- bieg. do instalacji elektrycznej zgodnie z instrukcją fabryczną samochodu (zaleca się wykonanie w ASO).
- Uzupełnić ewentualne ubytki powłoki malarskiej zaczepu powstałe w trakcie montażu.

Zalecany moment skręcający dla śrub i nakrętek 8,8:

M 8 - 25 Nm	M 10 - 55 Nm
M 12 - 85 Nm	M 14 - 135 Nm

UWAGA

Po zamontowaniu zaczepu kulowego należy uzyskać wpis w dowodzie rejestracyjnym pojazdu na „stacji kontroli pojazdów” właściwej dla miejsca zamieszkania.

Samochód powinien być wyposażony w :



-kierunkowskazy boczne

-lusterka boczne o rozstawie co najmniej szerokości przyczepy

Sprawdzać śruby mocujące zaczepu kulowego po około 1 000 km przebiegu eksploatacji.

Kula zaczepu musi być utrzymana w czystości i konserwowana smarem stałym.

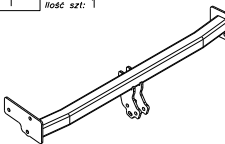
Wyposażenie zaczepu:

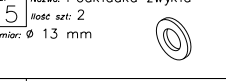
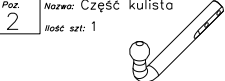
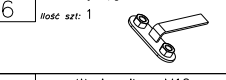
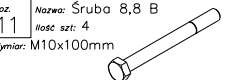
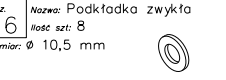
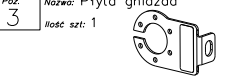
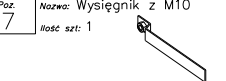
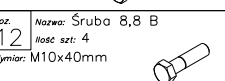
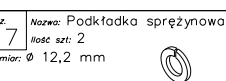
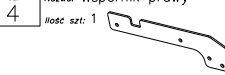
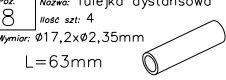
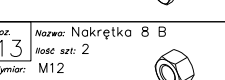
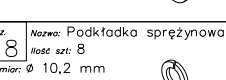
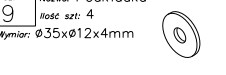
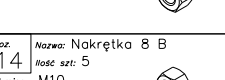
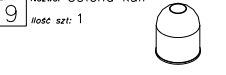
Poz. 1 Nazwa: Belka główna Ilość szt.: 1	Poz. 5 Nazwa: Wspornik lewy Ilość szt.: 1	Poz. 10 Nazwa: Śruba 8,8 B Ilość szt.: 2 Wymiar: M12x75mm	Poz. 15 Nazwa: Podkładka zwykła Ilość szt.: 2 Wymiar: Ø 13 mm
			
Poz. 2 Nazwa: Część kulista Ilość szt.: 1	Poz. 6 Nazwa: Wysięgnik z 2xM10 Ilość szt.: 1	Poz. 11 Nazwa: Śruba 8,8 B Ilość szt.: 4 Wymiar: M10x100mm	Poz. 16 Nazwa: Podkładka zwykła Ilość szt.: 8 Wymiar: Ø 10,5 mm
			
Poz. 3 Nazwa: Płyta gniazda Ilość szt.: 1	Poz. 7 Nazwa: Wysięgnik z M10 Ilość szt.: 1	Poz. 12 Nazwa: Śruba 8,8 B Ilość szt.: 4 Wymiar: M10x40mm	Poz. 17 Nazwa: Podkładka sprężynowa Ilość szt.: 2 Wymiar: Ø 12,2 mm
			
Poz. 4 Nazwa: Wspornik prawy Ilość szt.: 1	Poz. 8 Nazwa: Tulejka dystansowa Ilość szt.: 4 Wymiar: Ø17,2xØ2,35mm L=63mm	Poz. 13 Nazwa: Nakrętka 8 B Ilość szt.: 2 Wymiar: M12	Poz. 18 Nazwa: Podkładka sprężynowa Ilość szt.: 8 Wymiar: Ø 10,2 mm
			
	Poz. 9 Nazwa: Podkładka Ilość szt.: 4 Wymiar: Ø35xØ12x4mm	Poz. 14 Nazwa: Nakrętka 8 B Ilość szt.: 5 Wymiar: M10	Poz. 19 Nazwa: Osłona kuli Ilość szt.: 1
			

KARTA GWARANCYJNA

Producent udziela gwarancji niniejszą kartą gwarancyjną na okres 24 miesięcy licząc od dnia zakupu zaczepu kulowego do samochodu:

FORD FIESTA COURIER

Dostawczy, VAN (J3S, J5S)

produkowanego od 02.1996r. do 12.2002r.

Data produkcji

Data zakupu.....

Zakres gwarancji obejmuje wyłącznie wady jakościowe wynikające z winy producenta.

Gwarancja nie obejmuje natomiast uszkodzeń zawinionych przez nabywcę, wynikających z niewłaściwego montażu, użytkowania lub konserwacji, uszkodzeń mechanicznych, normalnego zużycia podczas eksploatacji itp.

Gwarancja udzielona na zakupiony towar nie wyłącza, nie ogranicza ani nie zawiesza uprawnień kupującego wynikających z niezgodności towaru z umową.

Reklamacje należy zgłaszać w punkcie sprzedaży, składając jednocześnie kartę gwarancyjną. Usunięcie "wady" następuje po stwierdzeniu przez punkt sprzedaży wspólnie z producentem słuszności złożonej reklamacji.

Reklamacja powinna być załatwiona w ciągu 14 dni od dnia uznania reklamacji. Karta gwarancyjna jest nieważna jeżeli nie jest wypełniona i podpisana.

Data zgłoszenia reklamacji:



PPUH AUTO-HAK S.J.

Produkcja Haków Holowniczych
Henryk & Zbigniew Nejman
76-200 SŁUPSK ul. Słoneczna 16K
tel/fax (059) 8-414-414; 8-414-413
E-mail: office@autohak.com.pl
www.autohak.com.pl

Zaczep kulowy bez wyposażenia elektrycznego

Klasa: **A50-X** Nr kat. **C24**

Przeznaczony do zamontowania w samochodzie:

Producent: **FORD**

Model: **FIESTA COURIER**

Typ: **dostawczy, VAN (J3S, J5S)**

produkowanego od 02.1996r. do 12.2002r.

Dane techniczne:

Wartość siły **D** : **5,79 kN**

maksymalna masa przyczepy: **900 kg**

maksymalny nacisk na kulę: **50 kg**

Numer homologacji zgodnie z dyrektywą 94/20/WE: **e20*94/20*0479*00**

INFORMACJA WSTĘPNA

Zaczep kulowy jest skonstruowany zgodnie z zasadami bezpieczeństwa ruchu drogowego. Zaczep kulowy jest elementem wpływającym na bezpieczeństwo jazdy i może zostać zainstalowany wyłącznie przez personel wyspecjalizowany. Niedopuszczalne jest dokonywanie jakichkolwiek zmian w konstrukcji zaczepu. Powoduje to wygaśnięcie dopuszczenia do stosowania. W przypadku obecności masy izolacyjnej lub osłony podwozia w miejscu przylegania zaczepu, należy ją usunąć. Nieosłonięte miejsca karoserii oraz wywiercone otwory należy pomalować farbą antykorozyjną.

Informacjami wiążącymi odnośnie wartości obciążeń są dane podawane przez producenta samochodu, względnie wartości maksymalnej masy przyczepy oraz maksymalnego nacisku na kulę, przy czym wartości parametrów zaczepu kulowego nie mogą być przekroczone.

Wzór do obliczania wartości siły D:

$$\frac{\text{Maks. masa przyczepy [kg]} \times \text{Maks. masa samochodu [kg]}}{\text{Maks. masa przyczepy [kg]} + \text{Maks. masa samochodu [kg]}} \times \frac{9,81}{1000} = D \text{ [kN]}$$