

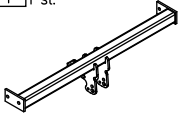

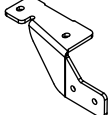









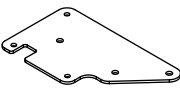





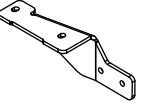
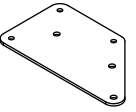

Zubehör:

Pos. 1 Tragarme der Anhängerkupplung 1 St. 	Pos. 6 Halter rechts 1 St. 	Pos. 10 Distanzhülse 4 St. 	Pos. 17 Mutter 8 B 7 St. M8 	Pos. 24 Federring 6 St. Ø 10,2 mm 
Pos. 2 Kupplungskugel 1 St.  Art.nr-KL1R36A	Pos. 7 Lasche Halter 1 St. 	Pos. 11 Schraube 8.8 B 4 St. M12x35mm 	Pos. 18 Unterlegscheibe 2 St. Ø32xØ12x3mm 	Pos. 25 Federring 6 St. Ø 8,2 mm 
Pos. 3 Steckdosenhalteplatte 1 St.  Art.nr-BL1R36A	Pos. 12 Schraube 8.8 B 6 St. M10x130mm 	Pos. 13 Schraube 8.8 B 1 St. M8x45mm 	Pos. 19 Unterlegscheibe 6 St. Ø25xØ9x2mm 	Pos. 26 Feder 1 St. 
Pos. 4 Halter links 1 St. 	Pos. 8 Lasche Halter 1 St. 	Pos. 14 Schraube 8.8 B 6 St. M8x30mm 	Pos. 21 Unterlegscheibe 6 St. Ø10,5mm 	
Pos. 5 Lasche 1 St. 	Pos. 9 Distanzhülse 2 St. 	Pos. 15 Mutter 8 B 4 St. M12 	Pos. 22 Unterlegscheibe 8 St. Ø8,5mm 	
		Pos. 16 Mutter 8 B 6 St. M10 	Pos. 23 Federring 4 St. Ø 12,2 mm 	



PPUH AUTO-HAK Sp.J.

Produkcja Zaczepów Kulowych
Henryk & Zbigniew Nejman
76-200 SŁUPSK ul. Słoneczna 16K
tel/fax (059) 8-414-414; 8-414-413
E-mail: office@autohak.com.pl
www.autohak.com.pl

Anhängerkupplung

Klasse: **A50-X** Katalog nr **R36A**

zugelassen zur Montage an folgenden Fahrzeugtypen:

Hersteller: **FIAT**

Modell: **MULTIPLA II**

Typ: **VAN**

ab Bj. 09.2004

Technische Daten:

D – Wert : 7,8 kN

Max. Masse Anhänger: **1300 kg**

Max. Stützlast: **70 kg**

Homologationsnummer gemäß der Richtlinien der EKG/ONZ 55.01

Vorschrift: **E20-55R-01 1768**

EINLEITUNG

Die Anhängerkupplung erfüllt die Vorschriften der Verkehrssicherheit. Sie beeinflusst die Fahrsicherheit und daher ist ausschließlich nur vom Fachpersonal zu montieren. Es dürfen keinesfalls Konstruktionsänderungen vorgenommen werden. Sonst erlischt die Verwendungszulassung.

Falls es eine Isolationsschicht oder Fahrzeugunterbodenschutz gibt, wo die Anhängerkupplung befestigt wird, so sind diese zu entfernen. Andere Karosseriestellen und gebohrte Löcher sind mit der Antikorrosionsfarbe anzustreichen.

Für die Belastungswerte gelten die vom Fahrzeughersteller angegebenen Daten bzw. max. Masse der Anhänger und max. Stützlast. Dabei dürfen die Höchstennwerte der Anhängerkupplung nicht überschritten werden.

D-Wert Formel:

$$\frac{\text{max. Masse Anhänger [kg]} \times \text{Max. Fahrzeugesamtgewicht [kg]}}{\text{max. Masse Anhänger [kg]} + \text{Max. Fahrzeugesamtgewicht [kg]}} \times \frac{9,81}{1000} = D \text{ [kN]}$$

MONTAGE - und BETRIEBSANLEITUNG DER ANHÄNGEKUPPLUNG

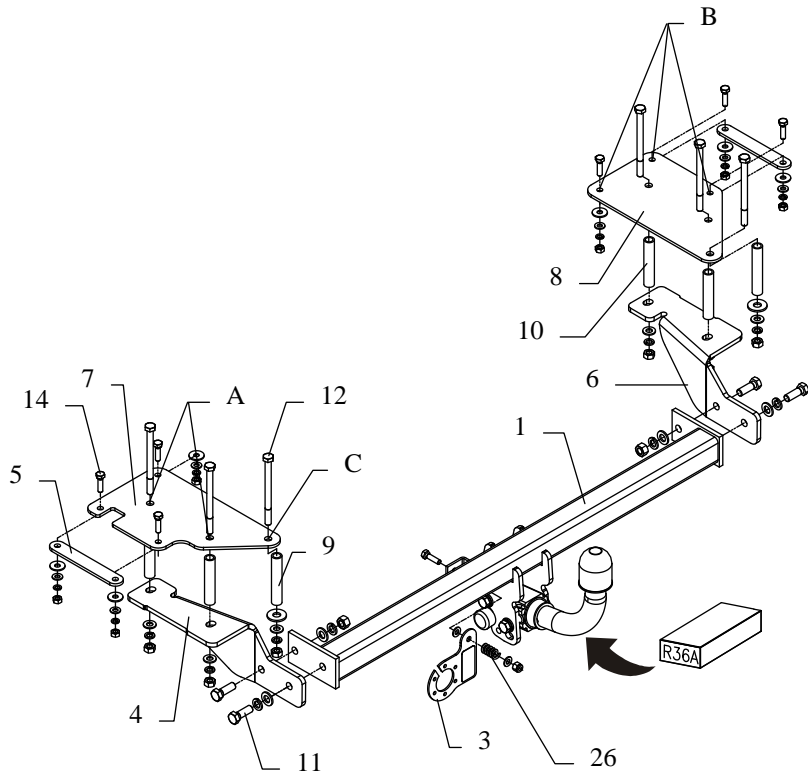

Die Anhängerkupplung (Katalognummer **R36A**) ist für folgende Fahrzeugtypen zugelassen: **FIAT MULTIPLA II, VAN**, ab Bj. 09.2004, dient zum ziehen der Anhänger mit der Gesamtlast von **1300 kg** und der Kugelstützlast von **max. 70 kg**.

VON DEM HERSTELLER

Die Zuverlässigkeit der Anhängerkupplung ist jedoch auch von der ordnungsgemäßen Montage und der richtigen Nutzung abhängig. Daher werden Sie gebeten, sorgfältig die folgende Montageanleitung zu lesen und sich an die entsprechenden Anweisungen zu beachten.

Die Anhängerkupplung muss an den vom Fahrzeughersteller vorgeschriebenen Befestigungsstellen montiert werden.

Anbauanleitung

1. Den Teppichboden und die Schalldämmstoff aus dem Kofferraum heraus nehmen.
2. Das Ersatzrad herausnehmen und den Nachschalldämpfer von der letzten Aufhängung herunter lassen. Die Stoßstange abschrauben.
3. Zwei deutlich gekörnten Punkte links und rechts im Kofferraum finden, mit dem Bohrer $\varnothing 10,5$ mm durchbohren
4. Auf die ausgeführten Löcher die Laschen (Pos.7 u. 8) aufsetzen

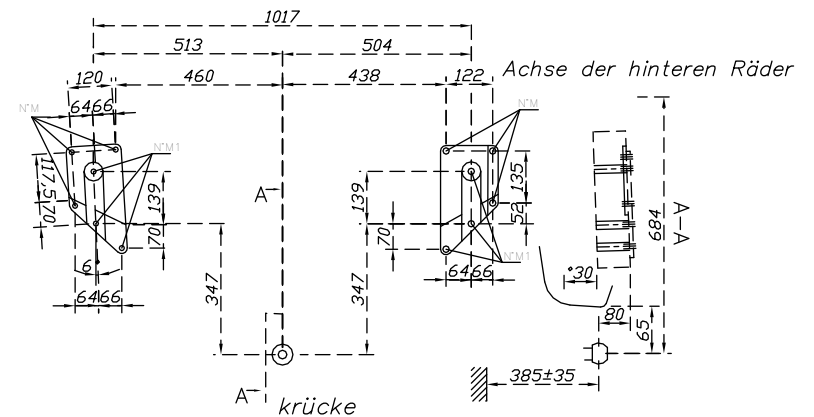

5. Von den Laschen (Pos. 7 u. 8) alle übrigen Löcher markieren und dann durchbohren
 - die Löcher B mit dem Bohrer $\varnothing 9$ mm,
 - die Löcher C mit dem Bohrer $\varnothing 10,5$ mm.
6. Die Löcher A u. C mit dem Bohrer $\varnothing 17,5$ mm nur von der Seite des Kofferraumes vergrößern, die Distanzhülsen, wie auf der Zeichnung gezeigt, einschieben.
7. Die Laschen (Pos. 7 u. 8), wie auf der Zeichnung 1 gezeigt, einlegen, durch die Löcher A u. C die Schrauben M10x130mm (Pos.12) einsetzen.
8. Die Vorrichtungen (Pos.4 u. 6) an das Fahrzeug von unten auf die Schrauben aufsetzen und verschrauben.
9. Die Tragarme der Anhängerkupplung (Pos.1) an die vorbereiteten Vorrichtungen mit den Schrauben M12x35mm (Pos.11) verschrauben. Alle Schrauben festziehen.
10. Die Schrauben M8x30mm (Pos.14) durch die Löcher B der Mutter einsetzen und mit der Lasche (Pos.5) und den Unterlegscheiben $\varnothing 25 \times \varnothing 9 \times 2$ mm, wie auf der Zeichnung gezeigt, festziehen.
11. Die Stoßstange montieren.
12. Die Kupplungskugel gemäß der Anbauanleitung der Anhängerkupplung mit dem schnelldemontierbaren Aufsatz anbringen. Den Steckdosenhalter (Pos. 3) verschrauben.
13. Alle Schrauben gemäß den Angaben in der Tabelle festziehen.
14. Die Elektroinstallation gemäß der Bedienungsanleitung des Herstellers anschließen.
15. Falls nötig, den durch die Montage beschädigten Farbanstrich an der Anhängerkupplung ausbessern.

Drehmomente für Schrauben und Muttern 8.8:

M6 - 11 Nm	M 8 - 25 Nm	M 10 - 50 Nm
M 12 - 87 Nm	M 14 - 138 Nm	M16 - 210 Nm

ACHTUNG

- Nach dem Anbau der Anhängerkupplung sind die nationalen Vorschriften zur Anbauabnahme und zur Änderung der Fahrzeugpapiere zu beachten.
- Das Fahrzeug sollte mit seitlichen Blinkern und Rückspiegeln, deren Abstand mindestens der Anhängerbreite entspricht, ausgestattet werden.
- Alle Befestigungsschrauben sind nach ca. 1 000 km Anhängerbetrieb zu prüfen und nachzuziehen.
- Die Kugel der Anhängerkupplung ist sauber zu halten und zu fetten.

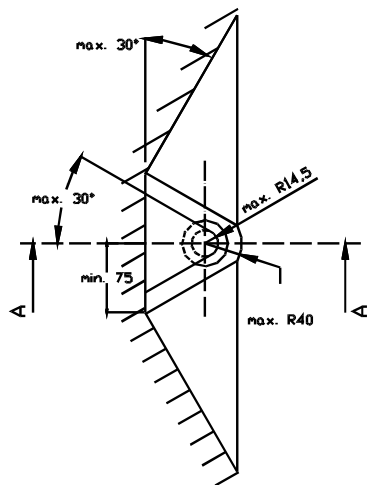
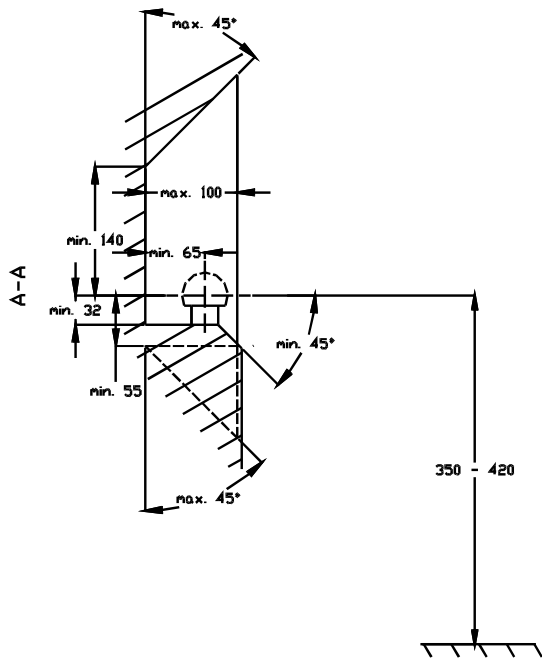

- (D)** Der Freiraum nach Anhang VII, Abbildung 30 der Richtlinie 94/20/EG ist zu gewährleisten.
(CZ) Volný prostor ve smyslu Přílohy VII, obr. 30 Směrnice č. 94/20/EG musí být zaručen.
(F) L' espace libre doit être garanti conformément à l'annexe VII, illustration 30 de la directive 94/20/ CE.
(GB) The clearance specified in appendix VII, diagram 30 of guideline 94/20/EC must be guaranteed.
(PL) Zagwarantować swobodną przestrzeń zgodnie z załącznikiem VII, rysunek 30 dyrektywy 94/20/CE.
(SK) Volný priestor v zmysle Prílohy VII, obr. 30 Smernice 94/20/EC musí byť zaručená.

- (D)** * bei zulässigem Gesamtgewicht des Fahrzeuges
(CZ) * při celkové přípustné hmotnosti vozidla
(F) * pour poids total en charge autorisé du véhicule
(GB) * at gross vehicle weight rating
(PL) * przy dopuszczalnym ciężarze całkowitym pojazdu
(SK) * pri celkovej prípustnej hmotnosti vozidla

FITTING INSTRUCTION

Clamp mark in acc. with		Cables joining
ISO	PN	
1	L	Left directional lights
2	+	Rear fog lights
3	31	Ground
4	R	Right directional lights
5	58R	Right side parking lights
6	54	Stoplights
7	58L	Left side parking lights

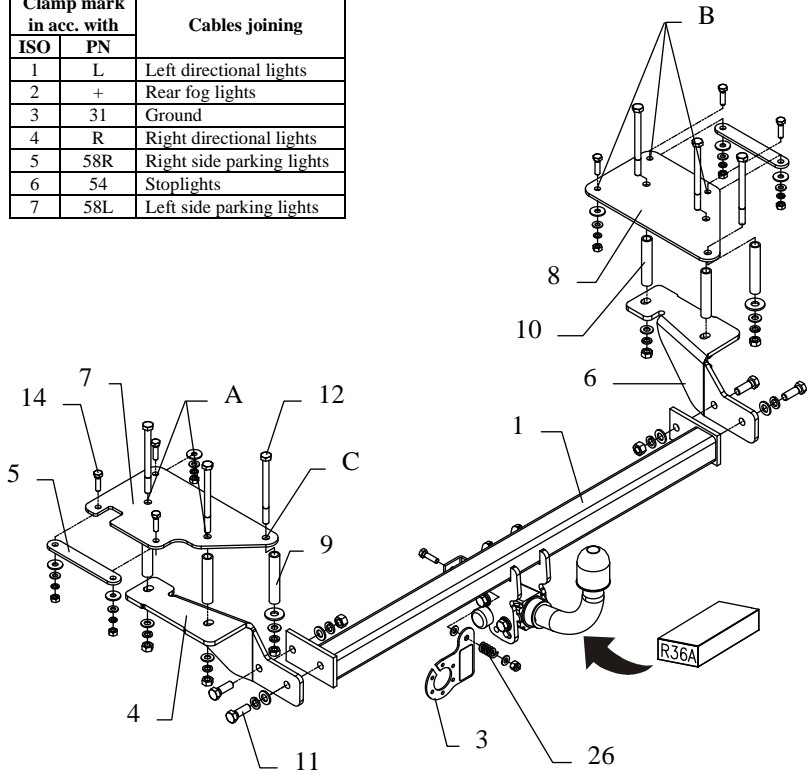

This towbar is designed to assembly in following cars:

FIAT MULTIPLA II, VAN, produced since 09.2004, catalogue no. **R36A** and is prepared to tow trailers max total weight **1300 kg** and max vertical load **70 kg**.

From manufacturer

Thank you for buying our product. Their reliability has been confirmed in many tests. Reliability of towbar depends also on correct assembly and correct exploitation. For this reasons we kindly ask to read carefully this instruction and apply to hints.

The towbar should be install in points described by a car producer.

The instruction of the assembly

1. Remove fitted carpet and anti-noise mat from the boot
2. Take out a spare wheel. Get lower the muffler, take him out from last handle. Disassemble a rear bumper.
3. Inside boot find four original marked points (two per each side). Drill it using bit $\phi 10,5\text{mm}$.

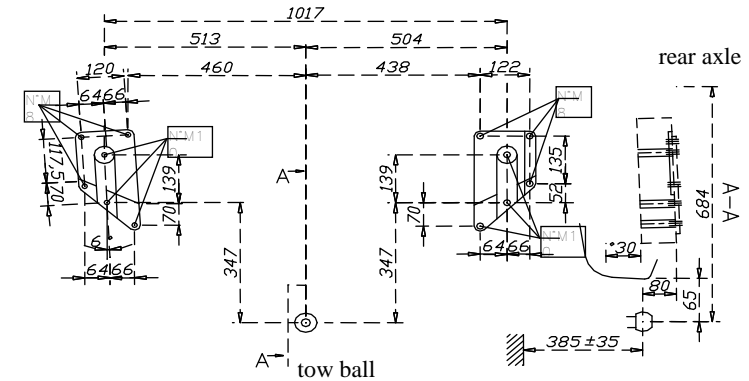

4. On drilled holes put fish-plates (pos. 7 and 8). Holes pos. A on drilled holes.
5. Mark rest holes of the fish-plates and drill it:
 - holes B using bit $\phi 9\text{mm}$
 - holes C using bit $\phi 10,5\text{mm}$
6. Holes A and C drill again using bit $\phi 17,5\text{mm}$ only from inside of boot. To this holes put distance sleeves as shown in figure 2.
7. On in this way prepared places put elements 7 and 8, by holes A and C put bolts M10x130mm (pos. 13).
8. Underneath the car, on protruding bolts put elements 4 and 6 and fix it loosely.
9. Between element 4 and 6 put main bar of the towbar (pos. 1) and fix it using bolts M12x35mm (pos. 12).
10. By holes B in elements 7 and 8 put bolts M8x30mm (pos. 14) and fix with plate (pos. 5), use washers pos. 19.
11. Fix body of the automat according to supplied instruction.
12. Fix the socket plate (pos. 3) as shown on the drawing.
13. Tighten all bolts according to the torque shown in the table.
14. Connect electric wires of 7-poles socket according to the instruction of the car. (Recommend to make at authorized service station)
15. Complete paint layer damaged during installation.

Torque settings for nuts and bolts (8,8):

M 8 25 Nm

M 10 55 Nm

M 12 85 Nm

M 14 135 Nm

Towbar accessories:

Pos. 1 Name: Main bar Quantity: 1	Pos. 6 Name: Right bracket Quantity: 1	Pos. 10 Name: Distance sleeve Quantity: 4	Pos. 17 Name: Washer Quantity: 2 Dim.: $\varnothing 32 \times \varnothing 12 \times 3 \text{ mm}$	Pos. 24 Name: Spring washer Quantity: 6 Dim.: $\varnothing 8,2 \text{ mm}$
Pos. 2 Name: Tow ball Quantity: 1	Pos. 7 Name: Plate bracket Quantity: 1	Pos. 11 Name: Bolt 8,8 B Quantity: 4 Dim.: M12x35mm	Pos. 18 Name: Washer Quantity: 6 Dim.: $\varnothing 25 \times \varnothing 9 \times 2 \text{ mm}$	Pos. 25 Name: Spring Quantity: 1
Pos. 3 Name: Socket plate Quantity: 1	Pos. 8 Name: Plate bracket Quantity: 1	Pos. 12 Name: Bolt 8,8 B Quantity: 6 Dim.: M10x130mm	Pos. 19 Name: Plain washer Quantity: 4 Dim.: $\varnothing 13 \text{ mm}$	
Pos. 4 Name: Left bracket Quantity: 1	Pos. 9 Name: Distance sleeve Quantity: 2	Pos. 13 Name: Bolt 8,8 B Quantity: 7 Dim.: M8x30	Pos. 20 Name: Plain washer Quantity: 6 Dim.: $\varnothing 10,5 \text{ mm}$	
Pos. 5 Name: Plate Quantity: 2	Pos. 14 Name: Nut 8 B Quantity: 2 Dim.: M12	Pos. 15 Name: Nut 8 B Quantity: 6 Dim.: M10	Pos. 21 Name: Plain washer Quantity: 8 Dim.: $\varnothing 8,5 \text{ mm}$	
	Pos. 16 Name: Nut 8 B Quantity: 7 Dim.: M8	Pos. 22 Name: Spring washer Quantity: 4 Dim.: $\varnothing 12,2 \text{ mm}$	Pos. 23 Name: Spring washer Quantity: 6 Dim.: $\varnothing 10,2 \text{ mm}$	

NOTE

After install the towbar you should get adequate note in registration book (at authorised service station). The car should be equipped with:

- Indicators
- Tow mirrors

After 1000km check all bolts and nuts. The ball of towbar must be always kept clear and conserve with a grease.



PPUH AUTO-HAK S.J.

Produkcja Haków Holowniczych
Henryk & Zbigniew Nejman
76-200 SŁUPSK ul. Słoneczna 16K
tel/fax (059) 8-414-414; 8-414-413
E-mail: office@autohak.com.pl
www. autohak.com.pl

Towing hitch (without electrical set)

Class: **A50-X** Cat. no. **R36A**

Designed for:

Manufacturer: **FIAT**

Model: **MULTIPLA II**

Type: **VAN**

produced since 09.2004

Technical data:

D-value: 7,8 kN

maximum trailer weight: **1300 kg**

maximum vertical cup load: **70 kg**

Approval number acc. to regulations EKG/ONZ 55.01: **E20-55R-01 1768**

Foreword

This towbar is designed according to rules of safety traffic regulations. The towing hitch is a safety component and can be install only by qualified personnel. Any alteration or conversion of the towing hitch is prohibited and would lead to cancellation of design certification. Remove insulating compound and underseal from vehicle (if present) in the area of the matting surfaces of the towing hitch.

The vehicle manufacturer's specifications regarding trailer load and max. vertical cup load are decisive for driving, and values for the towing hitch cannot be exceeded.

D-value formula:

$$\frac{\text{Max trailer weight [kg]} \times \text{Max vehicle weight [kg]}}{\text{Max trailer weight [kg]} + \text{Max vehicle weight [kg]}} \times \frac{9,81}{1000} = D \text{ [kN]}$$

INSTRUCTION

De montage et d'exploitation de l'attelage

Désignation de borne selon la norme		Connexion des câbles
ISO	PN	
1	L	Clignotant gauche
2	+	Feu brouillard arrière
3	31	Fil de masse
4	R	Clignotant droit
5	58R	Lanterne droite
6	54	Stop
7	58L	Lanterne gauche

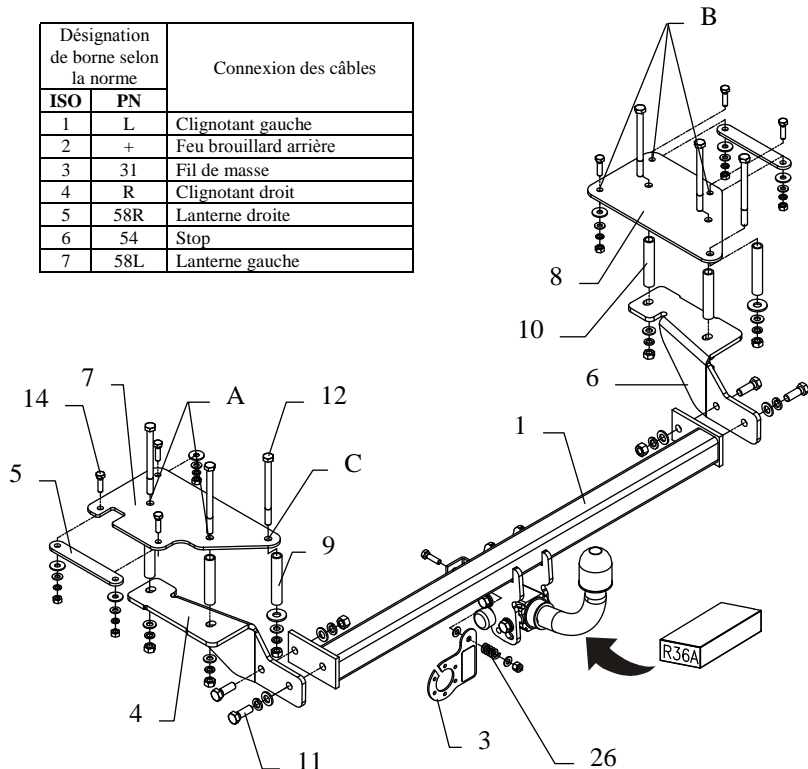

Le dispositif d'attelage à boule est conçu pour être monté dans la voiture: **FIAT MULTIPLA II, VAN**, produit à partir de 09.2004, numéro de catalogue **R36A** et est utilisé pour tracter des remorques du poids total maximum **1300 kg** et une poids max. sur la boule de **70 kg**.

Couples de serrage recommandé pour les vis et les écrous 8,8:

M6 - 11 Nm	M 8 - 25 Nm	M 10 - 50 Nm
M 12 - 87 Nm	M 14 - 138 Nm	M16 - 210 Nm

DE LA PART DU FABRICANT

Merci d'avoir choisi l'attelage produit par notre société. Son fiabilité a été confirmée dans de nombreux tests et par les opinions des clients satisfaits. Toutefois, la fiabilité des dispositifs d'attelage à boule dépend aussi de l'installation et de l'exploitation correcte. Pour cette raison, nous vous demandons de lire attentivement cette instruction de montage et de respecter les conseils.

L'attelage doit être monté dans des emplacements prévus à ce but par le fabricant de voiture.

Instructions de montage

1. Enlever le tapis du coffre et la moquette insonorisante dans le coffre.
2. Enlever la roue de secours. Abaisser le silencieux de la dernière suspension. Démontez le pare-chocs.
3. Dans le coffre, trouver des points marqués par le fabricant, deux du côté droit et deux de gauche et les percer avec une mèche $\varnothing 10,5$ mm.
4. Introduire les éclisses (pos.7 et 8) sur les trous. Les trous (pos. A) sur les percés.

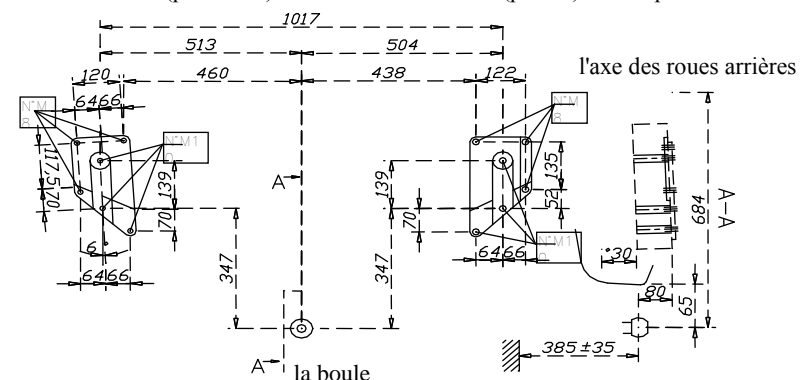

5. De l'éclisse (pos.7 et 8) désigner les autres trous, ensuite percer :
 - les trous B avec une mèche $\varnothing 9$ mm
 - le trou C avec une mèche $\varnothing 10,5$ mm.
6. Les trous A et C percer avec une mèche $\varnothing 17,5$ mm uniquement du côté de coffre. Mettre les douilles dans les trous conformément au dessin 1.
7. Placer les éclisses (pos. 7 et 8) conformément au dessin 1, à travers des trous A et C et introduire les vis M10x130mm (pos.12).
8. Au dessous du véhicule introduire les éléments (pos.4 i 6) sur les vis qui débordent, et visser sans serrer.
9. Serrer l'élément de l'attelage (pos.1) aux éléments préparés à l'aide des vis M12x35mm (pos.11). Serrer tous les vis.
10. A travers des trous B de l'éclisse introduire les vis M8x30mm (pos.13) et serrer avec l'éclisse (pos.5) à l'aide des rondelles $\varnothing 25 \times \varnothing 9 \times 2$ mm conformément au dessin.
11. Monter le pare-chocs.
12. Serrer le carter du mécanisme automatique suivant l'instruction jointe au l'attelage avec l'attache facilement démontable.
13. Visser la tôle sous la prise comme indiqué sur le dessin (pos.3).
14. Serrer tous les vis aux couples de serrage, comme indiqué dans le tableau.
15. Connecter les câbles de la prise 7 – à l'installation électrique en conformité avec les instructions d'une usine automobile (recommandé la mise en œuvre d'une station-service autorisée).
16. Remplir des pertes de peinture causées durant l'installation.

Attention

Après le montage du dispositif d'attelage à boule, il faut obtenir l'inscription dans le certificat d'immatriculation de véhicule à la station de contrôle technique, adéquate au domicile.

Le véhicule doit être équipé de :

- indicateurs de direction latéraux
- retroviseurs extérieurs, elles doivent couvrir au moins la largeur de remorque

Vérifier le serrage de toute la boulonnerie après 1 000 km de traction.

La boule d'attelage doit être maintenue propre et conservée de graisse consistente.

Equipement de l'attelage:

Pos. 1 Poutre principale Nombre de pièces: 1	Pos. 6 Appui droit Nombre de pièces: 1	Pos. 10 Douille d'écartement Ø17,2x2,35 L=90mm Nombre de pièces: 4 Pos. Vis 8,8 B 11 M12x35mm	Pos. 17 Rondelle Ø32xØ12x3mm Nombre de pièces: 2 Pos. Rondelle 18 Ø25xØ9x2mm	Pos. 24 Rondelle grower Ø8,2mm Nombre de pièces: 6 Pos. Ressort 25
Pos. 2 Boule d'attelage Nombre de pièces: 1 Pos. 3 Support de prise Nombre de pièces: 1	Pos. 7 Eclisse Nombre de pièces: 1	Pos. 12 Vis 8,8 B 12 M10x130mm	Pos. 19 Rondelle Ø13mm Nombre de pièces: 4 Pos. Rondelle 20 Ø10,5mm	Nombre de pièces: 1
Pos. 4 Appui gauche Nombre de pièces: 1	Pos. 8 Eclisse Nombre de pièces: 1	Pos. 14 Ecrrou 8 B 14 M12	Pos. 21 Rondelle Ø8,4mm Nombre de pièces: 8 Pos. Rondelle grower 22 Ø12,2mm	Nombre de pièces: 6
Pos. 5 Eclisse Nombre de pièces: 1	Pos. 9 Douille d'écartement Ø17,2x2,35 L=94mm Nombre de pièces: 2	Pos. 15 Ecrrou 8 B 15 M10	Pos. 23 Rondelle grower Ø10,2mm Nombre de pièces: 4 Pos. Ecrrou 8 B 16 M8	Nombre de pièces: 7



PPUH AUTO-HAK z.J.

Fabrication des dispositifs d'attelage à boule
Henryk & Zbigniew Nejman
76-200 SŁUPSK ul. Słoneczna 16K
tel/fax +48 (59) 8-414-414; 8-414-413
E-mail: office@autohak.com.pl
www.autohak.com.pl

Attelage sans faisceau électrique

Classe: **A50-X** Numéro de cat. **R36A**

Conçu pour être monté sur un véhicule:

Fabricant: **FIAT**

Modèle: **MULTIPLA II**

Tpe : **VAN**

Produit à partir de 09.2004

Caractéristiques techniques:

Valeur **D**: **7,8 kN**

Masse totale tractable: **1300 kg**

Poids max. sur

la boule d'attelage: **70 kg**

Numéro d'homologation conforme aux lignes directrices fixées par le règlement CEE-NU 55.01: **E20-55R-01 1768**

FAISCEAU

TYPE UNIVERSEL- NORME DIN
Pour électrification de ferrure d'attelage

BRANCHEMENT DE LA PRISE

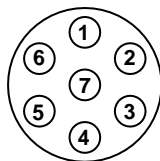

- N°1 ORANGE
- N°2 BLEU
- N°3 JAUNE/VERT
- N°4 GRIS
- N°5 MARRON
- N°6 ROUGE
- N°7 NOIR

- Clignotant gauche
- Feux de brouillard
- Fil de masse
- Clignotant droit
- Lanterne droite
- Stop
- Lanterne gauche

Quand il est indiqué sur la fiche produit que la notice spécifique Au modèle est disponible.

A télécharger ici : www.attelage-remorque.com/notice-faisceau.htm

Information préliminaire

L'attelage est conçu en conformité avec les principes de sécurité de la circulation route. L'attelage est un facteur qui influence la sécurité routière et peut être installé uniquement par du personnel qualifié.

Toute modification sur la construction de l'attelage est interdite. Cela entraîne l'annulation de l'autorisation de mise en circulation. S'il y en a, enlever le mastic isolant ou la couche de protection au châssis, à proximité de la surface d'appui du crochet. Appliquer une couche de protection antirouille sur les parties nues de la carrosserie et sur les trous.

Les informations contraignantes quant aux valeurs des charges sont celles, fournies par le constructeur de véhicule, ou le poids maximal de remorque et pression max autorisée sur la boule d'attelage. Les valeurs des paramètres du dispositif ne peuvent pas être dépassées.

La formule pour calculer la puissance D:

$$\frac{\text{Poids maximal tractable [kg]} \times \text{Poids total en charge (voiture) [kg]}}{\text{Poids maximal tractable [kg]} + \text{Poids total en charge (voiture) [kg]}} \times \frac{9,81}{1000} = D \text{ [kN]}$$

INSTRUKCJA

Montażu i eksploatacji zaczepu kulowego

Oznaczenie zacisku wg		Łączenie przewodów
ISO	PN	
1	L	Kierunkowskazy lewe
2	+	Tylne światła przeciwmgłowe
3	31	Masa
4	R	Kierunkowskazy prawe
5	58R	Światła pozycyjne prawe
6	54	Światła hamowania
7	58L	Światła pozycyjne lewe

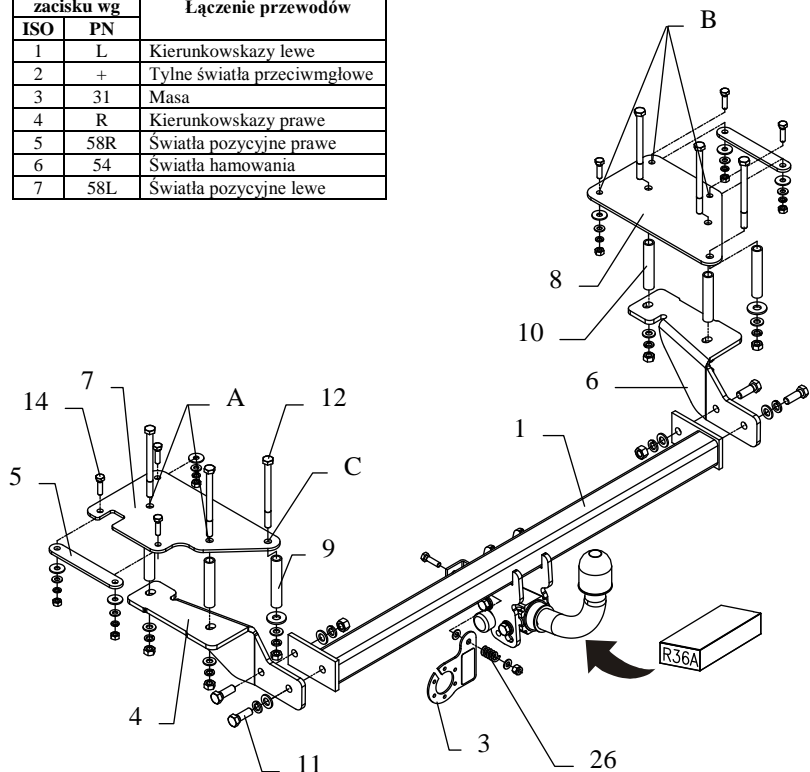

Rys.1

Zaczep kulowy przeznaczony jest do zamontowania w samochodzie **FIAT MULTIPLA II, VAN** nr katalogowy **R36A** produkowanego od 09.2004 r. i służy do ciągnięcia przyczep o masie całkowitej **1300 kg** i nacisku na kulę max **70 kg**.

OD PRODUCENTA

Zaczep kulowy jest skonstruowany zgodnie z zasadami bezpieczeństwa ruchu drogowego a jego niezawodność została potwierdzona licznymi testami. Jednakże niezawodność zaczepów kulowych jest zależna również od prawidłowego montażu oraz prawidłowej eksploatacji. Z tego powodu prosimy Państwa o staranne przeczytanie niniejszej instrukcji montażu oraz przestrzeganie właściwych wskazówek.

Zaczep należy zamontować w miejscach do tego celu przeznaczonych przez producenta samochodu.

Kolejność czynności przy montażu

1. Wyjąć wykładzinę dywanową wraz z matą wygłuszającą z bagażnika.
2. Wyjąć koło zapasowe. Opuścić z ostatnich zawiesi tłumik. Odkręcić zderzak.
3. W części bagażowej samochodu odszukać z lewej i prawej strony po dwa wyraźnie zapunktowane miejsca, które należy przewiercić wiertłem $\varnothing 10,5$ mm.
4. Na wywiercone otwory nałożyć nakładki (poz. 7 i 8). Otwory (poz. A) na wywiercone.

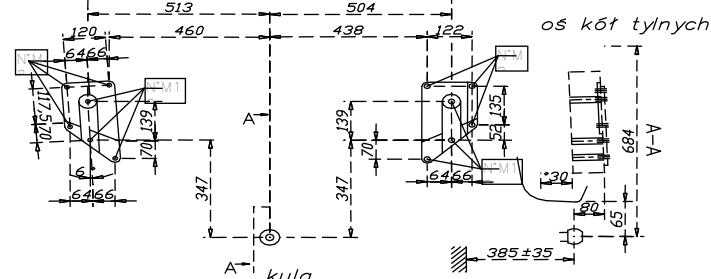

5. Od nakładki (poz. 7 i 8) odtrasować wszystkie pozostałe otwory a następnie wywiercić przelotowo:
 - otwory B wiertłem $\varnothing 9$ mm
 - otwór C wiertłem $\varnothing 10,5$ mm.
6. Otwory A i C rozwiąć wiertłem $\varnothing 17,5$ mm tylko od strony bagażowej, w tak przygotowane otwory wsunąć tulejki jak pokazano na rys. 1.
7. Na tak przygotowane miejsce ułożyć nakładki (poz. 7 i 8) jak pokazano na rys. 1, przez otwory A i C włożyć śruby M10x130 mm (poz. 12).
8. Od spodu samochodu na wystające śruby nałożyć elementy (poz. 4 i 6) i skrócić luźno.
9. Do tak przygotowanych elementów przykręcić część zaczepu (poz. 1) śrubami M12x35mm (poz. 11). Dokręcić wszystkie śruby.
10. Przez otwory B nakładki włożyć śruby M8 x 30 mm (poz. 13) i skrócić z nakładką (poz. 5) i podkładkami $\varnothing 25 \times \varnothing 9 \times 2$ mm jak pokazano na rysunku.
11. Przykręcić zderzak.
12. Do tak przygotowanego zaczepu przykręcić korpus automatu śrubami M12. Zamocować kulę zgodnie z instrukcją dołączaną do zaczepu z końcówką szybkodemontowalną.
13. Przykręcić blachę pod gniazdo (poz. 3) zgodnie z rysunkiem.
14. Dokręcić wszystkie śruby z momentem, jak pokazano w tabeli.
15. Podłączyć przewody z gniazdka 7 – bieg. do instalacji elektrycznej zgodnie z instrukcją fabryczną samochodu (zaleca się wykonanie w ASO).
16. Uzupełnić ewentualne ubytki powłoki malarskiej zaczepu powstałe w trakcie montażu.

Zalecany moment skręcający dla śrub i nakrętek 8,8:

M 8 25 Nm

M 10 55 Nm

M 12 85 Nm











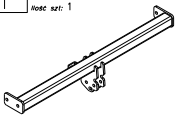
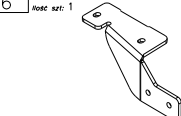
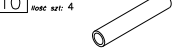
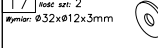
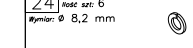

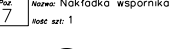

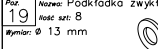
M 14 135 Nm

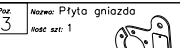
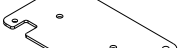
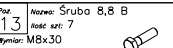
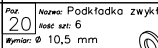
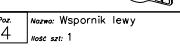
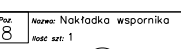
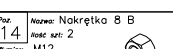
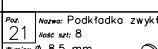
UWAGA

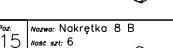
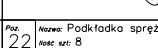
Po zamontowaniu zaczepu kulowego należy uzyskać wpis w dowodzie rejestracyjnym pojazdu na „stacji kontroli pojazdów” właściwej dla miejsca zamieszkania. Samochód powinien być wyposażony w :
 - kierunkowskazy boczne
 - lusterka boczne o rozstawie, co najmniej szerokości przyczepy.

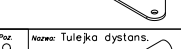
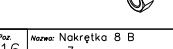
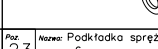
Sprawdzać śruby mocujące zaczepu kulowego po około 1000 km przebiegu eksploatacji.
 Kula zaczepu musi być utrzymana w czystości i konserwowana smarem stałym

Wyposażenie zaczepu:

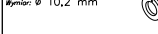
<p>Pos. 1 Nazwa: Belka główna Ilość szt.: 1</p> 	<p>Pos. 6 Nazwa: Wspornik prawy Ilość szt.: 1</p> 	<p>Pos. 10 Nazwa: Tulejka dystans. Ilość szt.: 4</p> 	<p>Pos. 17 Nazwa: Podkładka Ilość szt.: 2 Wymiary: Ø32xØ12x3mm</p> 	<p>Pos. 24 Nazwa: Podkładka sprężynowa Ilość szt.: 6 Wymiary: Ø 8,2 mm</p> 
<p>Pos. 2 Nazwa: Część kulista Ilość szt.: 1</p> 	<p>Pos. 7 Nazwa: Nakładka wspornika Ilość szt.: 1</p> 	<p>Pos. 11 Nazwa: Śruba 8,8 B Ilość szt.: 4 Wymiary: M12x35mm</p> 	<p>Pos. 18 Nazwa: Podkładka Ilość szt.: 6 Wymiary: Ø25xØ9x2mm</p> 	<p>Pos. 25 Nazwa: Sprężynka Ilość szt.: 1</p> 
<p>Pos. 3 Nazwa: Płyta gniazda Ilość szt.: 1</p> 	<p>Pos. 8 Nazwa: Nakładka wspornika Ilość szt.: 1</p> 	<p>Pos. 12 Nazwa: Śruba 8,8 B Ilość szt.: 6 Wymiary: M10x130mm</p> 	<p>Pos. 19 Nazwa: Podkładka zwykła Ilość szt.: 8 Wymiary: Ø 13 mm</p> 	
<p>Pos. 4 Nazwa: Wspornik lewy Ilość szt.: 1</p> 	<p>Pos. 8 Nazwa: Nakładka wspornika Ilość szt.: 1</p> 	<p>Pos. 13 Nazwa: Śruba 8,8 B Ilość szt.: 7 Wymiary: M8x30</p> 	<p>Pos. 20 Nazwa: Podkładka zwykła Ilość szt.: 6 Wymiary: Ø 10,5 mm</p> 	
<p>Pos. 5 Nazwa: Nakładka Ilość szt.: 1</p> 	<p>Pos. 8 Nazwa: Nakładka wspornika Ilość szt.: 1</p> 	<p>Pos. 14 Nazwa: Nakrętka 8 B Ilość szt.: 2 Wymiary: M12</p> 	<p>Pos. 21 Nazwa: Podkładka zwykła Ilość szt.: 8 Wymiary: Ø 8,5 mm</p> 	
<p>Pos. 5 Nazwa: Nakładka Ilość szt.: 1</p> 	<p>Pos. 9 Nazwa: Tulejka dystans. Ilość szt.: 2</p> 	<p>Pos. 15 Nazwa: Nakrętka 8 B Ilość szt.: 6 Wymiary: M10</p> 	<p>Pos. 22 Nazwa: Podkładka sprężynowa Ilość szt.: 8 Wymiary: Ø 12,2 mm</p> 	
<p>Pos. 5 Nazwa: Nakładka Ilość szt.: 1</p> 	<p>Pos. 9 Nazwa: Tulejka dystans. Ilość szt.: 2</p> 	<p>Pos. 16 Nazwa: Nakrętka 8 B Ilość szt.: 7 Wymiary: M8</p> 	<p>Pos. 23 Nazwa: Podkładka sprężynowa Ilość szt.: 6 Wymiary: Ø 10,2 mm</p> 	



PPUH AUTO-HAK s.j.

Produkcja Haków Holowniczych
Henryk & Zbigniew Nejman
76-200 SŁUPSK ul. Słoneczna 16K
tel/fax (059) 8-414-414; 8-414-413
E-mail: office@autohak.com.pl
www.autohak.com.pl

Zaczep kulowy bez wyposażenia elektrycznego

Klasa: **A50-X** Nr kat. **R36A**

Przeznaczony do zamontowania w samochodzie:

Producent: **FIAT**

Model: **MULTIPLA II**

Typ: **VAN**

produkowanego od 09.2004 r.

Dane techniczne:

Wartość siły **D: 7,8 kN**

maksymalna masa przyczepy: **1300 kg**

maksymalny nacisk na kulę: **70 kg**

Numer homologacji zgodnie z wytycznymi regulaminu EKG/ONZ 55.01: E20-55R-01 1768

KARTA GWARANCYJNA

Producent udziela gwarancji niniejszą kartą gwarancyjną na okres 24 miesięcy licząc od dnia zakupu zaczepu kulowego do samochodu:

FIAT MULTIPLA II, VAN produkowanego od 09.2004 r.

Data produkcji

Data zakupu.....

Zakres gwarancji obejmuje wyłącznie wady jakościowe wynikające z winy producenta.

Gwarancja nie obejmuje natomiast uszkodzeń zawinionych przez nabywcę, wynikających z niewłaściwego montażu, użytkowania lub konserwacji, uszkodzeń mechanicznych, normalnego zużycia podczas eksploatacji itp.

Gwarancja udzielona na zakupiony towar nie wyłącza, nie ogranicza ani nie zawiesza uprawnień kupującego wynikających z niezgodności towaru z umową.

Reklamacje należy zgłaszać w punkcie sprzedaży, składając jednocześnie kartę gwarancyjną. Usunięcie "wady" następuje po stwierdzeniu przez punkt sprzedaży wspólnie z producentem słuszności złożonej reklamacji.

Reklamacja powinna być załatwiona w ciągu czternastu dni od dnia uznania reklamacji. Karta gwarancyjna jest nieważna jeżeli nie jest wypełniona i podpisana.

Data zgłoszenia reklamacji:

INFORMACJA WSTĘPNA

Zaczep kulowy jest skonstruowany zgodnie z zasadami bezpieczeństwa ruchu drogowego. Zaczep kulowy jest elementem wpływającym na bezpieczeństwo jazdy i może zostać zainstalowany wyłącznie przez personel wyspecjalizowany. Niedopuszczalne jest dokonywanie jakichkolwiek zmian w konstrukcji zaczepu. Powoduje to wygaśnięcie dopuszczenia do stosowania. W przypadku obecności masy izolacyjnej lub osłony podwozia w miejscu przylegania zaczepu, należy ją usunąć. Nieosłonięte miejsca karoserii oraz wywiercone otwory należy pomalować farbą antykorozyjną.

Informacjami wiążącymi odnośnie wartości obciążeń są dane podawane przez producenta samochodu, względnie wartości maksymalnej masy przyczepy oraz maksymalnego nacisku na kulę, przy czym wartości parametrów zaczepu kulowego nie mogą być przekroczone.

Wzór do obliczania wartości siły D:

$$\frac{\text{Maks. masa przyczepy [kg]} \times \text{Masa całkowita samochodu [kg]} \times \frac{9,81}{1000}}{\text{Maks. masa przyczepy [kg]} + \text{Masa całkowita samochodu [kg]}} = D \text{ [kN]}$$