

Trekhaken - Attelages - Anhangevorrichtungen - Towbars







Toyota Hi-Lux + Vigo 4x4

10/2005 -



GDW Ref. 1551

EEC APPROVAL N° : e6*94/20*0575*00

max ↓ kg	X	max ↓ kg			
					
D=		X 0.00981	≤	14,10	KN
max ↓ kg	X	max ↓ kg			
					
	S/		=	120	Kg
Max.			=	3000	Kg

GDW nv - Hoogmolenwegel 23 - B-8790 Waregem
TEL. 32(0)56 60 42 12(L5) - FAX. 32(0)56 60 01 93
 E-Mail : gdw@gdwtowbars.com - Website : www.gdwtowbars.com



Toyota Hi-Lux + Vigo 4x4

10/2005 -

Ref. 1551

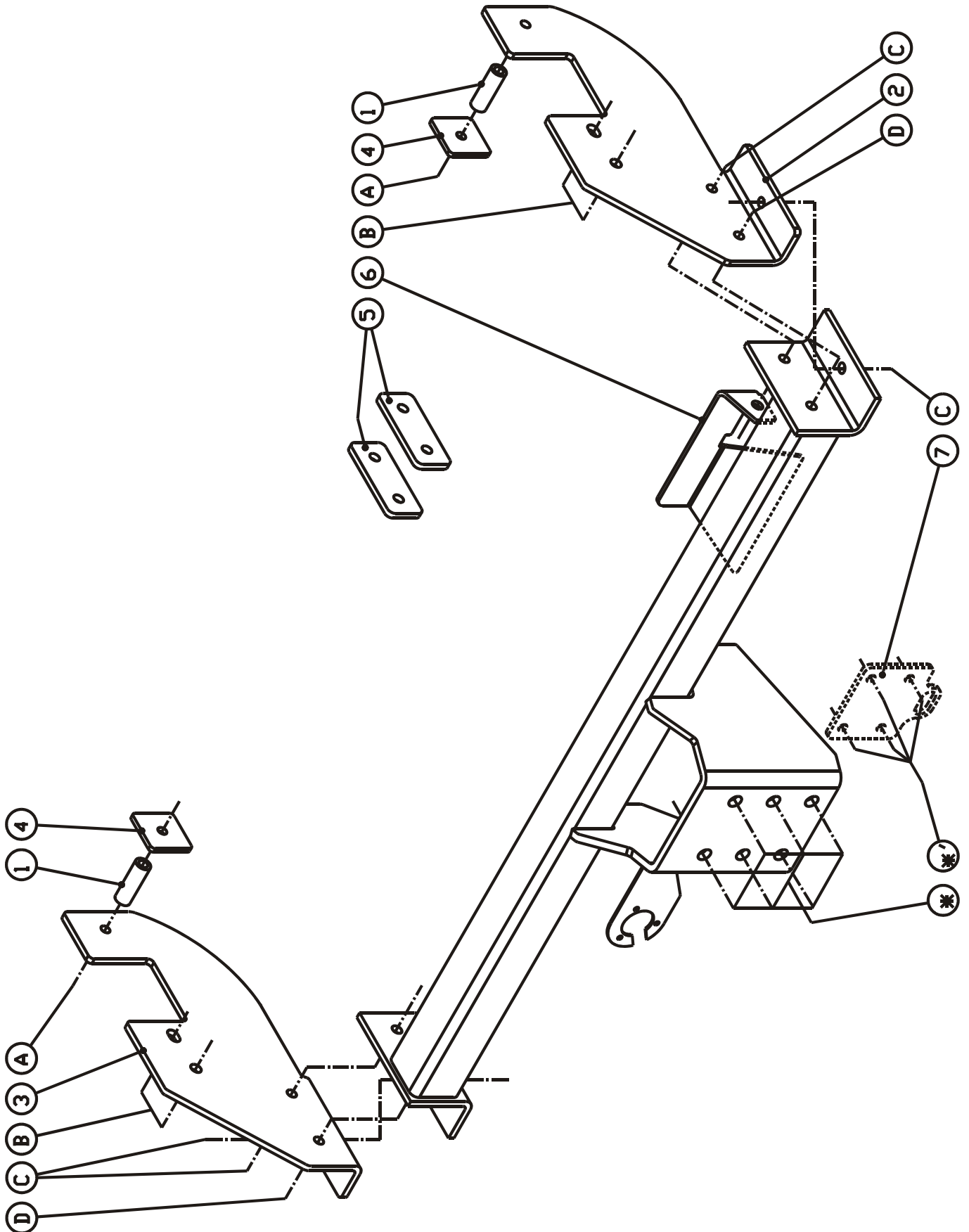



Toyota Hi-Lux + Vigo 4x4

10/2005 -

Ref. 1551

Montagehandleiding

- 1) Demonteer de achterbumper en maak de bumpersteunen los van de bumper.
- 2) Monteer de zijplaat (2) tegen de rechterbuitenzijde van de chassisbalk passend met de punten (A) op rechthoekige boring en de punten (B) op boringen met schroefdraad waar bumpersteun was bevestigd. Positioneer de bumpersteun tegen de zijplaat aan. Breng de bouten en rondsels in en breng bij de punten (A) via de binnenzijde van de chassisbalk het opvulbuisje (1) in de chassisbalk, plaats de contraplaat (4) tegen de chassisbalk. Schroef alle bouten handvast. Voer dezelfde handeling uit met zijplaat (3) aan de linkerzijde van het voertuig. Breng de bouten, buisjes en rondsels aan en schroef deze handvast.
- 3) Monteer de bumper op de bumpersteunen maar breng het opvulplaatje (5) aan tussen bumper en bumpersteun, breng de bouten in en schroef deze handvast.
- 4) Positioneer de trekhaak met de punten (C), (D) en (E) tussen de zijplaten en passend met de boringen, positioneer bij de punten (E) de beschermplaat tegen de uitlaat gassen aan de binnenzijde van de trekhaak, breng de bouten in. Breng de bumper in de juiste positie en schroef alle bouten degelijk vast (zie aanhaal-momenten).
- 5) Monteren van de kogel. De contraplaat (7) enkel voor het monteren van een 50V en een rockinger gebruiken.

Samenstelling

Trekhaak referentie: 1543

2 zeskantbouten DIN931 - M10x90	(A)	1 zeskanttapbout DIN 933-M12x40	(E)
2 zeskantmoeren DIN934 - M10	(A)	2 monteerbuisjes (1)	(A)
2 borgrondrels DIN128A - M10	(A)	2 contraplaatjes (4)	(A)
4 zeskanttapbouten DIN961 - M12x1,25x45	(B)	1 monteerstuk rechts (2)	(C-D-E)
10 borgrondrels DIN128A - M12	(B-C-D-E)	1 monteerstuk links (3)	(C-D)
4 rondsels 24x13x2,5mm	(B)	1 beschermplaat (6)	(E)
5 zeskanttapbouten DIN933 - M12x35	(C-D)	2 opvulplaatjes (5)	
4 zeskantmoeren DIN 934 - M12	(C-E)		

Alle bouten en moeren : kwaliteit 8.8

N.B.

Voor de maximum toegestane massa welke uw voertuig mag trekken dient U uw dealer te raadplegen.
Verwijder eventueel de bitumenlaag op de bevestigingsplaats van de trekhaak.
Opgepast bij het boren dat men geen remleiding, elektriciteitsdraden of brandstofleidingen beschadigt.



Toyota Hi-Lux + Vigo 4x4

10/2005 -

Ref. 1551

Notice de montage

- 1) Démonter le pare-chocs et détacher les supports pare-chocs du pare-chocs.
- 2) Monter la plaque du côté (2) contre le côté extérieur droit de la poutre du châssis s'adaptant aux points (A) sur le forage rectangulaire et aux points (B) sur les forages filletés où le support pare-chocs était fixé. Positionner le support pare-chocs contre la plaque du côté. Insérer les boulons et les rondelles et insérer en (A), par l'intérieur, le tube de remplissage (1) dans la poutre du châssis, placer la plaque (4) contre la poutre du châssis. Bien visser tous les boulons. Faire la même chose avec la plaque du côté (3) du côté gauche du véhicule. Insérer les boulons, les tubes et les rondelles et bien visser le tout.
- 3) Monter le pare-chocs sur les supports pare-chocs mais placer la plaque de remplissage (5) entre le pare-chocs et le support pare-chocs, insérer les boulons sans serrer.
- 4) Positionner l'attelage avec les points (C), (D) et (E) entre les plaques du côté s'adaptant aux forages, positionner sur les points (E) la plaque de protection contre les gaz d'échappement du côté intérieur de l'attelage, insérer les boulons. Placer le pare chocs dans la bonne position et bien visser tous les boulons (cfr. couples de serrage).
- 5) Monter la rotule. Utiliser la plaque (7) uniquement pour le montage du 50V ou le rockinger.

Composition

Attelage référence 1551

2 boulons DIN931 - M10x90	(A)	1 boulon DIN 933-M12x40	(E)
2 écrous DIN934 - M10	(A)	2 tubes de montage (1)	(A)
2 rondelles DIN128A - M10	(A)	2 plaques (4)	(A)
4 boulons DIN961 - M12x1,25x45	(B)	1 pièce de montage droite (2)	(C-D-E)
10 rondelles DIN128A - M12	(B-C-D-E)	1 pièce de montage gauche (3)	(C-D)
4 rondelles 24x13x2,5mm	(B)	1 plaque de protection (6)	(E)
5 boulons DIN933 - M12x35	(C-D)	2 plaques de remplissage (5)	
4 écrous DIN 934 - M12	(C-E)		

Tous les boulons et les écrous : qualité 8.8

N.B.

Voor de maximum toegestane massa welke uw voertuig mag trekken dient U uw dealer te raadplegen.
Verwijder eventueel de bitumenlaag op de bevestigingsplaats van de trekhaak.
Opgepast bij het boren dat men geen remleiding, elektriciteitsdraden of brandstofleidingen beschadigt.



Toyota Hi-Lux + Vigo 4x4

10/2005 -

Ref. 1551

Fitting instructions

- 1) Disassemble the bumper and loosen the bumper from the bumper supports.
- 2) Assemble the sided plate (2) against the right outside of the chassis beam matching points (A) on the rectangular drilling and points (B) on the screw-thread holes where the bumper support was fixed. Place the bumper support against the side plate. Insert the bolts and washers and insert by (A) the filling up tube (1) in the chassis beam, through the outside of the chassis beam, place the plate (4) against the chassis beam. Screw all bolts firmly on. Do the same action with side plate (3) on the left side of the vehicle. Insert the bolts, tubes and washers but do not tighten yet.
- 3) Assemble the bumper on the bumper supports but bring the filling up plate (5) between the bumper and the bumper support, insert the bolts without tightening.
- 4) Place the tow bar with points (C), (D) and (E) between the side plates matching the drillings, place the protection plate by points (E) against the exhaust gases on the inside of the tow bar, insert the bolts. Place the bumper in the the right position and screw all bolts firmly on (see tension).
- 5) Assemble the ball. Use plate (7) only for the assemblage of a 50V or rockinger.

Composition

Tow bar reference 1551

2 bolts DIN931 - M10x90	(A)	1 bolts DIN 933-M12x40	(E)
2 nuts DIN934 - M10	(A)	2 tubes (1)	(A)
2 washers DIN128A - M10	(A)	2 plates (4)	(A)
4 bolts DIN961 - M12x1,25x45	(B)	1 mounting piece right (2)	(C-D-E)
10 washers DIN128A - M12	(B-C-D-E)	1 mounting piece left (3)	(C-D)
4 washers 24x13x2,5mm	(B)	1 protection plate (6)	(E)
5 bolts DIN933 - M12x35	(C-D)	2 filling up plates (5)	
4 nuts DIN 934 - M12	(C-E)		

All bolts and nuts : quality 8.8

Note

Please consult your cardealer or owners manual for the maximal permissible towing mass.
Remove any bitumen coating on the fastening position for the tow bar.
When drilling, be carefull not to damage any brake lines, electrical wiring or fuel lines.



Toyota Hi-Lux + Vigo 4x4

10/2005 -

Ref. 1551

Anbauanleitung

- 1) Die Heckstoßstange abmontieren und die Stoßstangestützen von der Stoßstange losmachen.
- 2) Die Seiteplatte (2) gegen die rechte Außenseite vom Chassisbalken mit den Punkten (A) auf die rechtwinklige Bohrung setzen und den Punkten (B) auf die Schraubenlöcher, wo die Stoßstangestütze befestigt war. Die Stoßstangestütze gegen die Seiteplatte setzen. Bolzen und Ritzel einbringen und bei den Punkten (A) das Ausfüllröhrchen (1) in die Chassisbalkeninnenseite in den Chassisbalken bringen, die Platte (4) gegen den Chassisbalken setzen. Schrauben nicht anspannen. Dieselbe Handlung mit der Seiteplatte (3) an der linken Seite vom Fahrzeug ausführen. Bolzen, Röhrchen und Ritzel einbringen ohne anzuspinnen.
- 3) Die Stoßstange auf die Stoßstangestützen montieren, aber die Ausfüllplatte (5) zwischen Stoßstange und Stoßstangestütze bringen. Bolzen einbringen ohne anzuspinnen.
- 4) Die Anhängerkupplung mit den Punkten (C), (D) und (E) zwischen die Seiteplatten setzen. Die Punkte stimmen mit den Bohrungen überein, bei den Punkten (E) die Abschirmplatte gegen die Auspuffgase an die Außenseite von der Anhängerkupplung setzen, Bolzen einbringen. Stoßstange wieder anbringen und die Bolzen entsprechend der Drehmomentenvorgabe festziehen.
- 5) Kugelstange montieren. Die Platte (7) nur für die Montage von 50V oder Rckinger gebrauchen.

Zusammenstellung

Anhängerkupplung Referenz 1551

2 Bolzen DIN931 - M10x90	(A)	1 Bolzen DIN 933-M12x40	(E)
2 Muttern DIN934 - M10	(A)	2 Röhrchen (1)	(A)
2 Sicherheitsritzel DIN128A - M10	(A)	2 Platten (4)	(A)
4 Bolzen DIN961 - M12x1,25x45	(B)	1 Montierstück rechts (2)	(C-D-E)
10 Sicherheitsritzel DIN128A - M12	(B-C-D-E)	1 Montierstück links (3)	(C-D)
4 Ritzel 24x13x2,5mm	(B)	1 Abschirmplatte (6)	(E)
5 Bolzen DIN933 - M12x35	(C-D)	2 Ausfüllplatten (5)	
4 Muttern DIN 934 - M12	(C-E)		

Alle Bolzen und Muttern : Qualität 8.8

Hinweise

Die maximale Anhängelast ihres Fahrzeuges können Sie im Fahrzeugschein oder im Benutzerhandbuch nachlesen.
Im Bereich der Anlageflächen muß der Unterbodenschutz und das Antiröhnmateriale entfernt werden.
Vor dem Bohren prüfen, dass dort eventuell keine Leitungen beschädigt werden können.



Toyota Hi-Lux + Vigo 4x4

10/2005 -

Ref. 1551

Fig.1

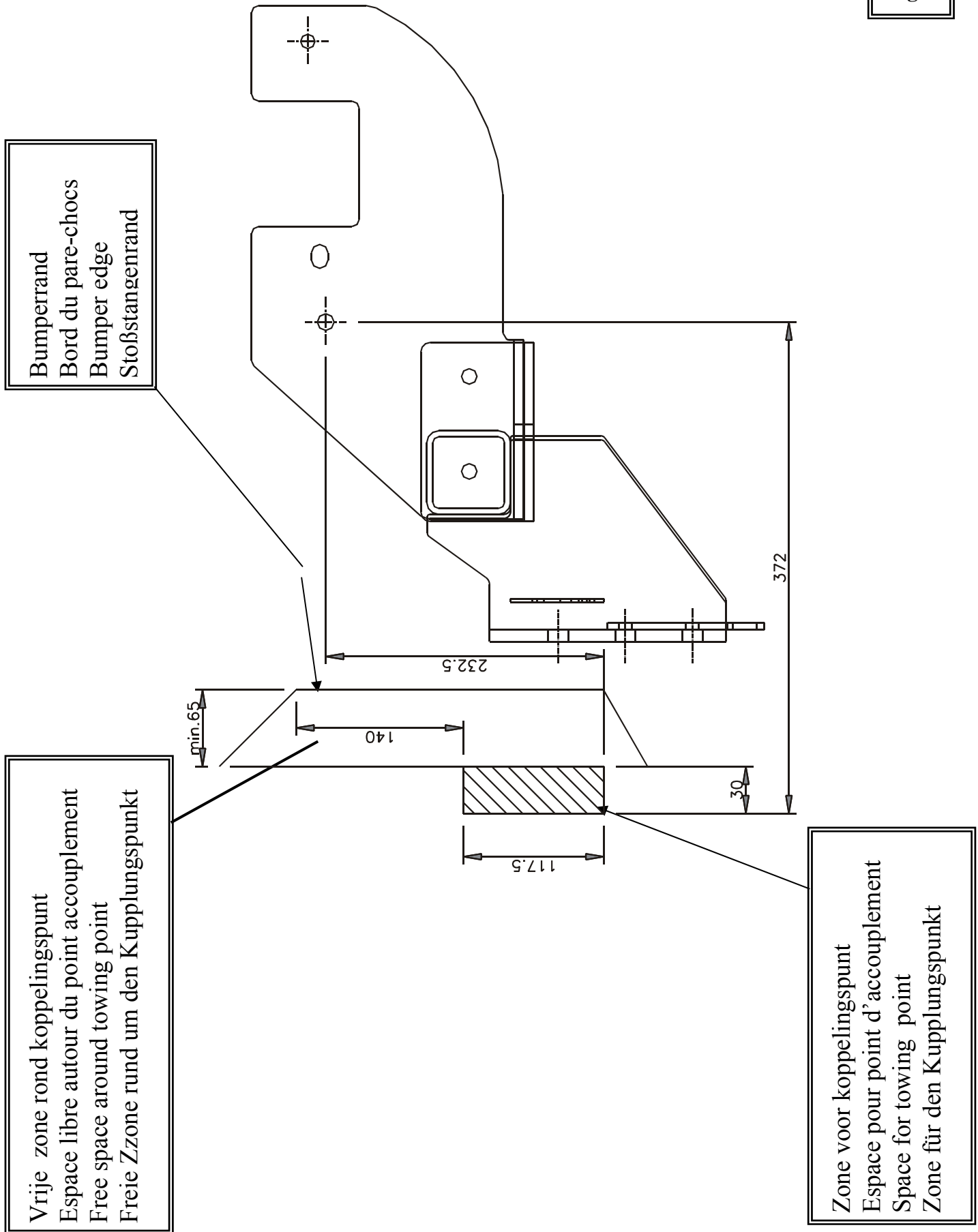



Toyota Hi-Lux + Vigo 4x4

10/2005 -

Ref. 1551

Fig.2

Geleverd met - Livré avec
Delivered with - Geliefert mit

1 x 50T

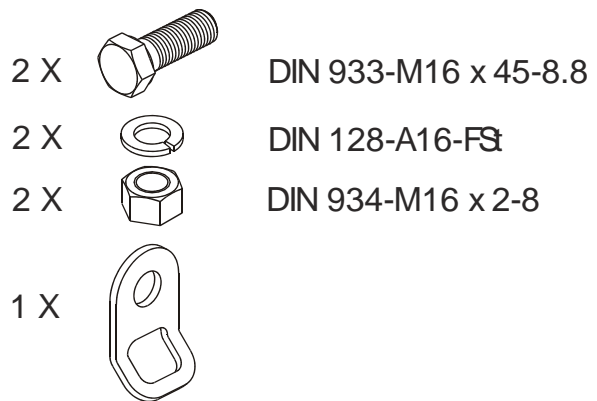
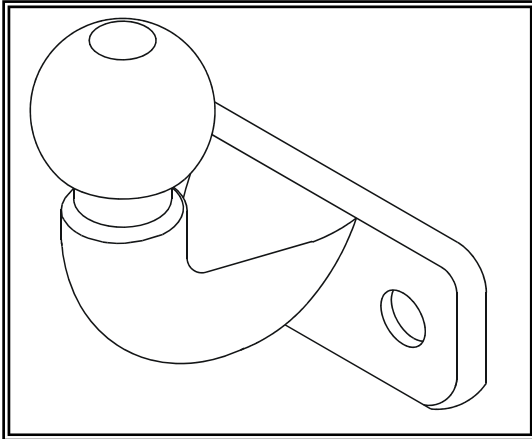

Opties - Options
Options - Optionen

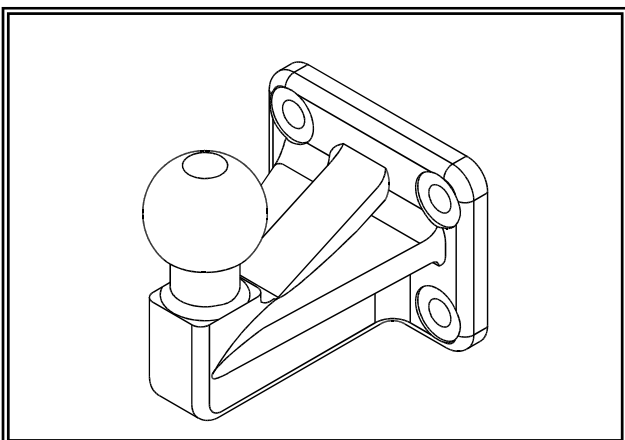

50V

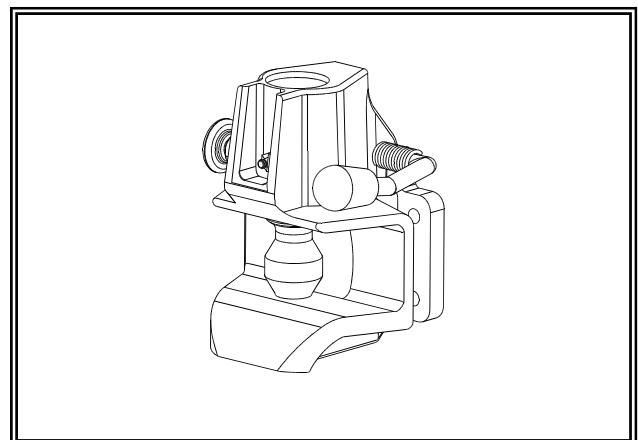

Rockinger 243U15E *

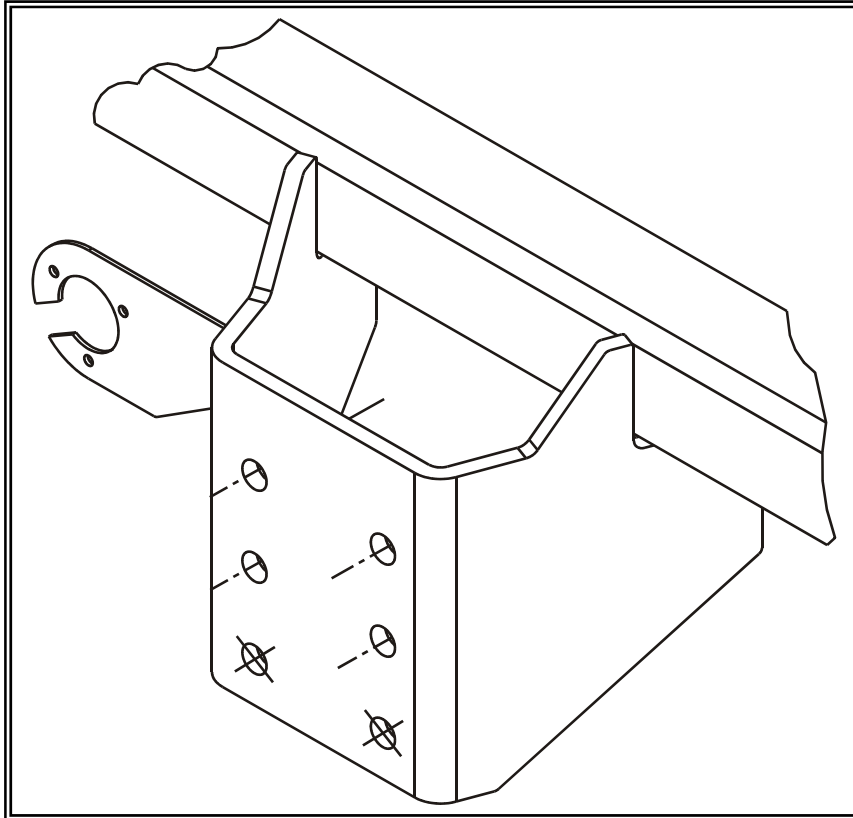

- * Voor de rockinger geen montage in gemarkeerde gaten !!**
*** Pas de montage dans les trous marqués!!**
*** No assembly in marked holes!!**
*** Keine Montage in den markierten Löcher!!**

Bouten - Boulons - Bolts - Bolzen
 Kwaliteit 8.8

DIN 912 - DIN 931 - DIN 933 - DIN 7991

M6 10,8Nm of 1,1kgm
 M12 88,3Nm of 9,0kgm

M8 25,5Nm of 2,60kgm
 M14 137Nm of 14,0kgm

M10 52,0Nm of 5,30kgm
 M16 211,0Nm of 21,5kgm

Bouten - Boulons - Bolts - Bolzen
 Kwaliteit 10.9

DIN 912 - DIN 931 - DIN 933 - DIN 7991

M6 13,7Nm of 1,4kgm
 M12 122,6Nm of 12,5kgm

M8 35,3Nm of 3,6kgm
 M14 194Nm of 19,8kgm

M10 70,6Nm of 7,20kgm
 M16 299,2Nm of 30,5kgm



Toyota Hi-Lux + Vigo 4x4

10/2005 -

Ref. 1551

BELANGRIJKE RAADGEVINGEN :

IN HET VOERTUIG BEWAREN

Montage :

- Voor aanvang van de montage dient de trekhaak gecontroleerd te worden op transport schade.
- Raadpleeg aandachtig de montagehandleiding. Alle instructies dienen gevolgd te worden.
- Voor de montage moet de trekhaak eerst op het voertuig gepresenteerd worden.
- Bij het boren van gaten, controleren dat aanwezige bekabelingen niet beschadigd kunnen worden. Verwijder antitreun of bitumenlaag. Geboorde gaten en carrosserie onderdelen met corrosiewerende verf behandelen.
- Als het voertuig geen standaard bumpers heeft (speciale serie, sportuitvoeringen, Tuning parts ...), dient de uitsparingsmal gecontroleerd te worden. Neem bij twijfel contact op met GDW.

Garantie :

- De aangegeven Max. trekmassa, "D" en "S" waarde mogen niet overschreden worden.
- Na 1.000.km gebruik en ten minste 1 keer per jaar hoeft de trekhaak gecontroleerd te worden :
 - o Alle boutverbindingen controleren en bij spannen als nodig.
 - o Beschadiging aan de verf herstellen.
 - o Als de trekhaak door een externe belasting geraakt wordt moet deze vervangen worden.
 - o De interne delen van het afneembaar systeem moeten ingevet worden.

Gebruik :

- **Indien trekhaak kogel de kentekenplaat of het mistlicht geheel of gedeeltelijk bedekt moet deze bij niet gebruik verwijderd worden.**

RECOMMANDATIONS IMPORTANTES :

A CONSERVER DANS LE VEHICULE

Montage :

- S'assurer que l'attelage n'ait pas été endommagé durant le transport. Vérifier la référence.
- Consulter attentivement la notice de pose et suivre à la lettre les instructions de montage de l'attelage.
- Présenter l'attelage sous le véhicule avant d'effectuer le montage.
- Si des forages sont nécessaires, s'assurer de l'absence de câbles électriques, de freinage ou autres. Enlever les restes de forage et traiter les tôles ou tubes forés avec un produit anti-corrosif.
- Si le véhicule est équipé de pare-chocs non standards (séries spéciales, kits sport, tuning ...), il est impératif de consulter le service technique de GDW avant de procéder au montage.

Garantie :

- Respecter la masse tractable du véhicule ainsi que les valeurs « D » et « S » précisées dans la notice.
- L'attelage doit être contrôlé après les premiers 1.000 km d'utilisation et ensuite au moins une fois par an :
 - o Contrôler toute la visserie et resserrer si nécessaire
 - o Réparer les dommages qu'aurait subis la peinture
 - o Remplacer les pièces qui auraient été endommagées suite à un accident ou une collision
 - o Graisser les parties intérieures des attelages escamotables

Utilisation :

- **Si la rotule ou la boule est positionnée devant la plaque d'immatriculation ou le feu de brouillard, il est OBLIGATOIRE de la retirer quand elle n'est pas utilisée !**



Toyota Hi-Lux + Vigo 4x4

10/2005 -

Ref. 1551

GENERAL INSTRUCTIONS:

MUST BE KEPT IN THE VEHICLE

Fitting :

- Make sure that the tow bar has not been damaged during transport and it is the right reference for the vehicle.
- Read the fitting instruction before starting and follow them very precisely during the fitting.
- Present the tow bar under the car first to check if all points are right.
- If holes have to be drilled, check that no wires can be damaged, remove all soundproofing material, clean and protect the drilled holes with an anticorrosive product.
- If the vehicle is equipped with special bumpers (sport or tuning parts...) first contact the technical service of GDW to be sure that the tow bar can be fitted.

Guarantee :

- The indicated towing weight, "D" and "S" values may not be exceeded
- The tow bar has to be checked after 1.000 km and every year :
 - o All bolts should be checked and retightened if necessary
 - o Repair any damage to the paint finish
 - o Replace any damaged components
 - o Parts of the detachable tow bars must be kept well greased.

Use :

- **If the towing ball covers the number plate or the fog light, it must always be removed when no trailer is used.**

WICHTIGE RATSCHLÄGE :

IM FAHRZEUG BEWAHREN

Montage :

- Vor Anfang der Montage muss die Anhängerkupplung auf Transportschäden kontrolliert werden.
- Aufmerksam die Anbauanleitung zu Rate sehen. Alle Anweisungen sollen beachtet werden.
- Erst die Anhängerkupplung und das Fahrzeug vergleichen, danach montieren.
- Vor dem Bohren der Löcher, prüfen ob anwesende Kabels nicht beschädigt werden können. Dröhnenschutz und Unterbodenschutz entfernen. Gebohrte Löcher und Karosserieunterteilen mit einer korrosionfesten Farbe behandeln.
- Falls das Fahrzeug keine Standardstoßstangen hat (spezielle Serie, Sportausführungen, Tuning ...), muß Aussparung nachprüft werden. Im Zweifelsfall, GDW kontaktieren.

Garantie :

- Die angegebene max. Anhängelast, "D" en "S" Wert, darf nicht überschritten werden.
- Nach 1.000 Km gebrauch und wenigstens 1 mal pro Jahr muss die Anhängerkupplung nachgeprüft werden :
 - o Alle Bolzenverbindungen nachprüfen und nachziehen falls nötig.
 - o Beschädigung an der Farbe wiederherstellen.
 - o Falls die Anhängerkupplung durch eine extreme Belastung beschädigt wurde muss diese ersetzt werden.
 - o Das innere Teile vom abnehmbaren System einfetten.

Gebrauch :

- **Falls die Kugel von der Anhängerkupplung das Kennzeichen oder den Nebelscheinwerfer ganz oder zum Teil verdeckt, muß diese bei nichtgebrauch entfernt werden.**

De tussenruimte conform supplement VII, afbeelding 30 van de richtlijn 94/20/EG moet in acht worden genomen.

La zone de dégagement doit être garantie conformément à l'annexe VII, illustration 30 de la directive 94/20/CE.

The clearance specified in appendix VII, diagram 30 of guideline 94/20/EG must be guaranteed.

Der Freiraum nach Anhang VII, Abbildung 30 der Richtlinie 94/20/EG ist zu gewährleisten.

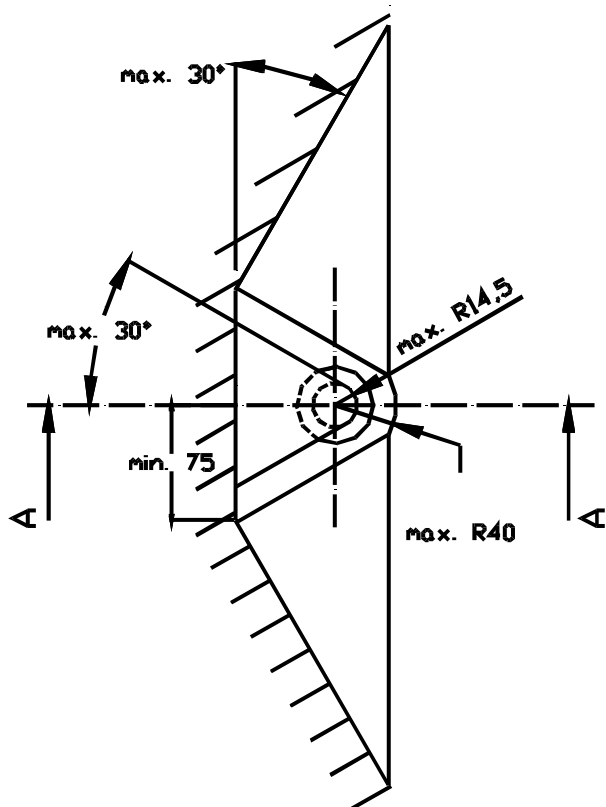
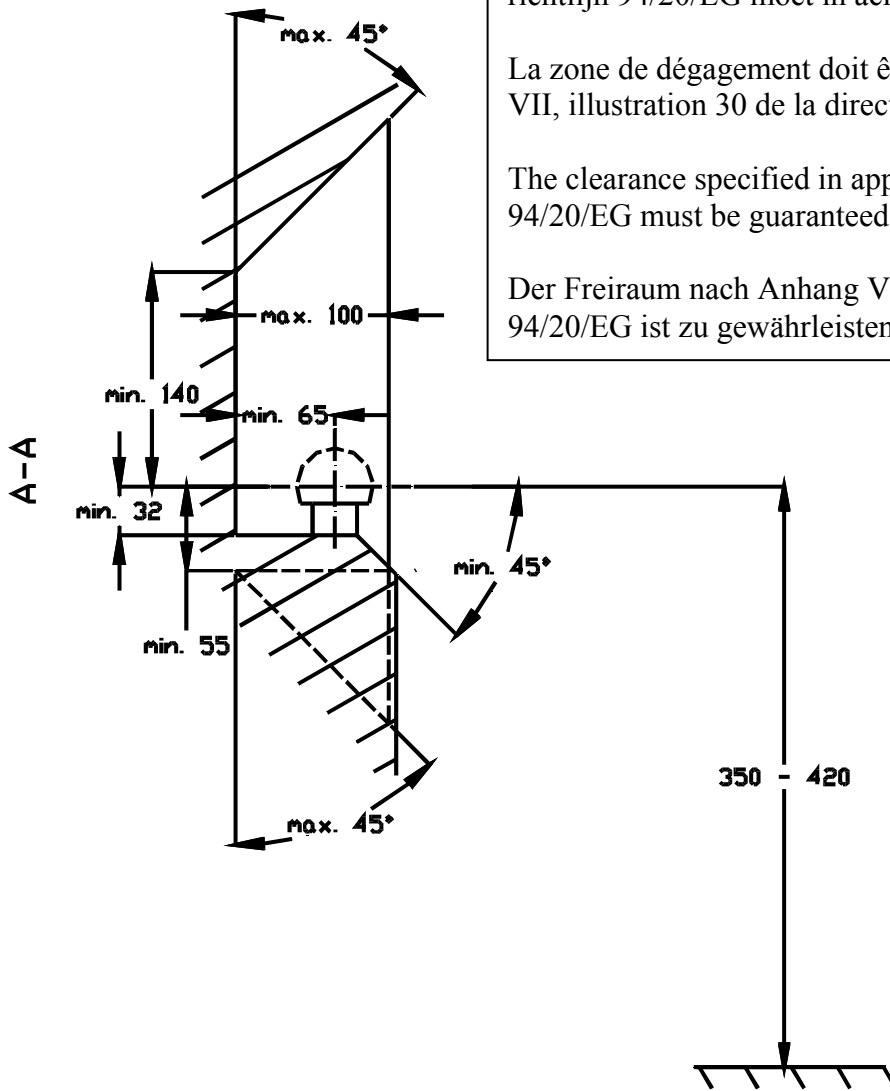

Bij toelaatbaar totaal gewicht van het voertuig

Pour poids total en charge autorisé du véhicule

At laden weight of the vehicle

Bei zulässigem Gesamtgewicht des Fahrzeuges